

Instrukcja ważna dla urządzeń wyprodukowanych po: / Návod pro zařízení vyrobená po: / Návod pre obsluhu zariadení vyrobených po: / Instrukcija – įrenginiai, kurie buvo pagaminti nuo: / Lietošanas instrukcija ierīcēm izgatavotiem pēc: / Útmutató a után gyártott készülékekhez: / Manualul de utilizare pentru aparate fabricate după: / Bedienungsanleitung für Geräte, hergestellt wurden die nach dem: **01.10.2021**

PL Agregat hvlp do malowania natryskowego

Instrukcja obsługi z kartą gwarancyjną

CZ Agregát pro malování stříkáním

Návod k obsluze se záručním listem

SK Striekacie zariadenie na maľovanie

Užívateľská príručka so záručným listom

LT Purškimo dažymo aparatas

Naudojimo instrukcija su Garantiniu lapu

LV Aparāts krāsošanai ar izsmidzināšanu

Lietošanas instrukcija ar garantijas talonu

HU Festékszóró kompresszor

Használati Utasítás Garanciajeggyel

RO Unitate pentru vopsire prin pulverizare

Instrucțiuni de utilizare și certificat de garanție

DE Aggregat zum spritzlackieren

Bedienungsanleitung mit Garantiekarte



PL Wszelkie prawa zastrzeżone. Niniejsze opracowanie jest chronione prawem autorskim. Kopiowanie lub rozpowszechnianie Instrukcji Obsługi we fragmentach albo w całości bez zgody Dedra Exim zabronione Dedra Exim zastrzega sobie prawo do wprowadzania zmian konstrukcyjno-technicznych oraz kompletacyjnych bez uprzedniego powiadomienia. Zmiany te nie mogą stanowić podstawy do reklamowania produktu. Instrukcja obsługi dostępna na stronie www.dedra.pl

CZ Všechna práva vyhrazena. Toto zpracování je chráněno autorským právem. Kopírování nebo šíření Návodu k obsluze v částech nebo vcelku bez souhlasu společnosti Dedra Exim je zakázáno. Dedra Exim si vyhrazuje právo zavádět konstrukční a technické a komplementační změny bez dřívějšího oznámení. Tyto změny nemohou být základem pro reklamování výrobku. Návod k obsluze dostupný na stránkách www.dedra.pl

SK Všetky práva vyhradené. Tieto materiály sú chránené autorskými právami. Kopírovanie prípadne šírenie častí, prípadne celého návodu na obsluhu je bez súhlasu spoločnosti Dedra Exim zakázané. Dedra Exim si vyhradzuje právo na vykonávanie konštrukčno-technických zmien, a zmien doplnkového príslušenstva, bez predchádzajúceho upozornenia. Tieto zmeny nemôžu byť dôvodom na reklamáciu výrobku. Užívateľská príručka je dostupná na webovej stránke www.dedra.pl

LT Visos teisės saugomos. Šis kūrinys yra saugomas autorinių teisių įstatymų. Eksploatavimo instrukcijos arba jos fragmentų kopijavimas ir platinimas be „Dedra Exim“ sutikimo draudžiamas. „Dedra Exim“ pasilieka sau teisę įvesti konstrukcijos, techninius arba komplektacijos pokyčius be išankstinio įspėjimo. Šie pokyčiai negali būti skundo dėl produkto pagrindu. Naudojimo instrukcija yra prieinama svetainėje: www.dedra.pl

LV Visas tiesības pasargātas. Šis izdevums ir sargāts ar autortiesību. Lietošanas Instrukcijas kopēšana vai izplatīšana pilnīgi vai fragmentos bez Dedra Exim firmas piekrišanas ir aizliegta. Firma Dedra Exim atstāj sev tiesību veikt konstrukcijas-tehnikas izmaiņu, kā arī komplektācijas izmaiņu bez iepriekšēja paziņojuma. Šīs izmaiņas nevar būt par pamatu produkta reklamēšanai. Lietošanas instrukcija pieejama mājaslapā www.dedra.pl

HU Minden jog fenntartva. A jelen kiadvány szerzői jogokkal védve. A Használati Utasítás másolása vagy terjesztése egészében vagy részleteiben a Dedra Exim írásos engedélye nélkül tilos A Dedra Exim fenntartja magának a szerkezeti-műszaki, valamint komplettálási változtatások előzetes bejelentés nélküli bevezetésének jogát. Ezek a változások nem szolgálhatnak alappálul a termék reklamációjának. A használati utasítás a weboldalon elérhető www.dedra.pl.

RO Toate drepturile rezervate. Această redactare este protejată prin legea dreptului de autor. Este interzisă copierea, reproducerea în orice fel sau multiplicarea și distribuirea parțială sau în totalitate a Manualului de utilizare fără permisiunea firmei Dedra Exim Firma Dedra Exim își rezervă dreptul de a face modificări tehnice și constructive sau de completare a dispozitivului fără o notificare prealabilă. Aceste modificări nu pot constitui temei pentru reclamarea produsului. Instrucțiunea de deservire accesibilă pe pagina www.dedra.pl

DE Alle Rechte vorbehalten. Die vorliegende Bedienungsanleitung wird durch das Urheber-recht geschützt. Kein Teil dieser Bedienungsanleitung darf ohne schriftliche Einwilligung von Dedra Exim vervielfältigt oder verbreitet werden. Dedra Exim behält sich das Recht vor, Konstruktions- und technische Änderungen sowie Änderungen in der Zusammensetzung vorzunehmen, ohne vorher darüber zu informieren. Diese Änderungen können kein Grund zur Reklamation des Produkts bilden. Die Bedienungsanleitung ist auf der Internetseite www.dedra.pl zugänglich.

Kontakt
 Kontaktai / Kontakts / Elérhetőség / Contact / Contacto / Contact / Contact / Kontakt
 Dedra Exim Sp. z o.o., ul. 3 Maja 8, 05-800 Pruszków
 Tel. +48 22 73 83 777 wew. 129, 165, fax +48 22 73 83 779
 serwis@dedra.com.pl www.dedra.pl



1. Zdjęcia i rysunki

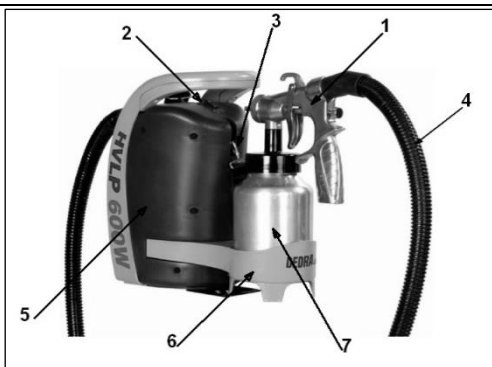

DED7410

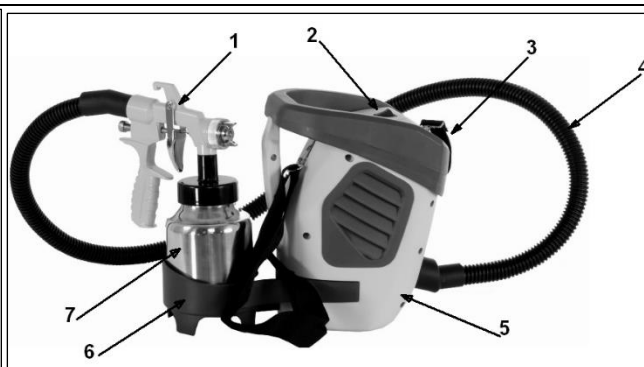

DED7413

A



B



C







D



E

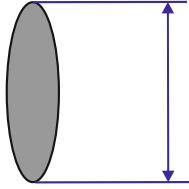

F

	<p>1</p>	
	<p>2</p>	
	<p>3</p>	

G



H



I



J



K



L



M

DED7410

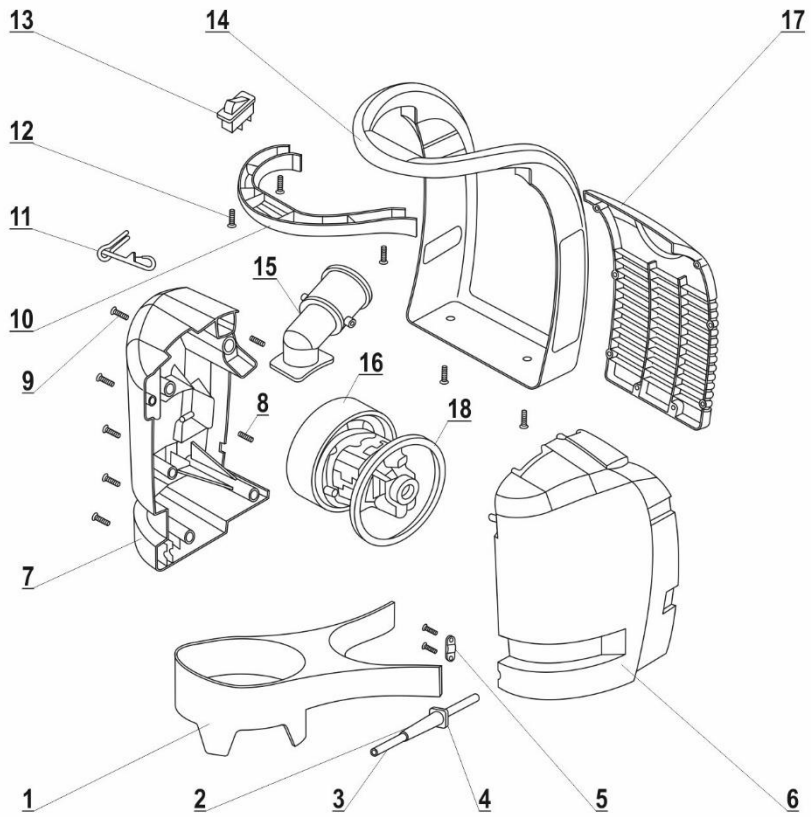

DED7410

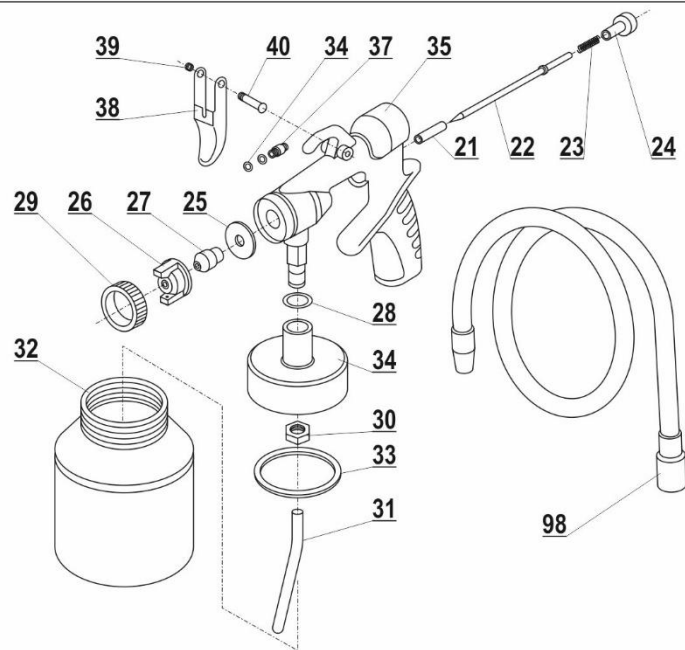

N

DED7413

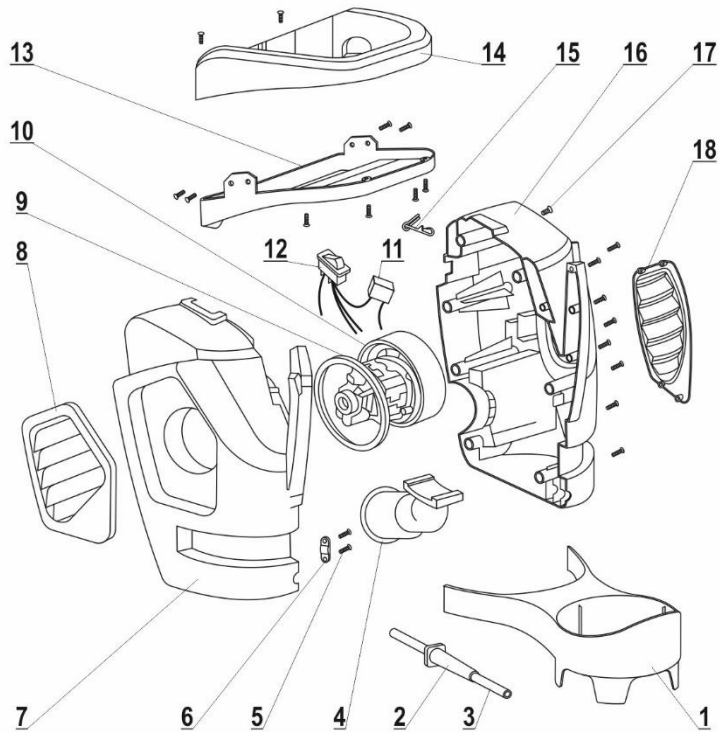

DED7413

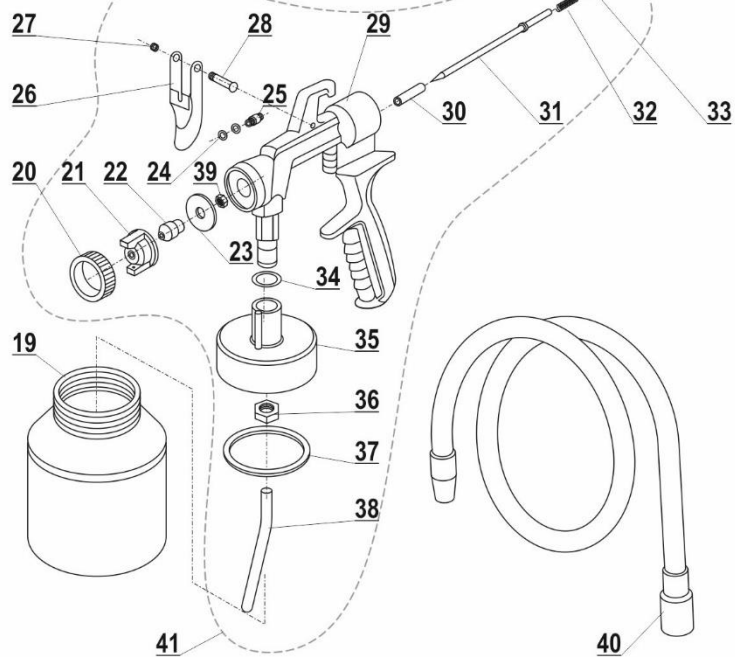

○

Opis piktogramów / Popis použitých piktogramů / Opis používaných piktogramov / Panaudotų piktogramų aprašymas / Lietoto piktogrammu apraksts / Az alkalmazott piktogramok magyarázata / Descrierea pictogramelor / Beschreibung der verwendeten Piktogramme



Nakaz: przeczytaj instrukcję obsługi / Příkaz: přečtěte návod k obsluze / Příkaz: oboznámte sa s uživatelskou príručkou / Privaloma: perskaitykite aptarnavimo instrukciją / Norādījums: rūpīgi iepazīstieties ar lietotāja rokasgrāmatā sniegto informāciju / Utasítás: olvassa el az útmutatót / Obligatori: citiți manualul de utilizare / Gebot: die Bedienungsanleitung lesen



Nakaz: stosować środki ochrony dróg oddechowych/ příkaz: používejte prostředky pro ochranu dýchacích cest/ Příkaz: používajte ochranné prostriedky na ochranu dýchacích ciest/ Privaloma: naudoti kvėpavimo takų apsaugos priemonės/ Pieprasījums: izmantot elpceļu attiecīgu aizsardzību/ Utasítás: használgjon légúti védelmi felszerelést/ Obligatori: utilizați echipament de protecție a căilor respiratorii/ Gebot: atemschutzgeräte benutzen



Nakaz: stosować okulary ochronne/ Příkaz: používejte ochranné brýle/ Příkaz: používajte ochranné okuliare/ Privaloma: naudoti apsauginius akinius/ Norādījums: nēsājiet aizsargacenes/ Utasítás: viseljen védőszemüveget/ / Obligatori: folosiți ochelari de protecție/ Gebot: schutzbrille tragen

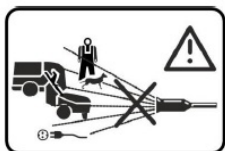

Ostrzeżenie: nigdy nie kierować strumienia wody na ludzi, zwierzęta, urządzenie lub jego elementy elektryczne. Uwaga: strumień cieczy o wysokim ciśnieniu może być niebezpieczny, jeżeli stosuje się go w sposób niezgodny z przeznaczeniem./ upozornění: nikdy nesměřujte proud vody na lidi, zvířata, zařízení nebo jeho elektrické součásti. Upozornění: proud vysokotlaké vody může být nebezpečný, pokud se používá v rozporu s určením./ výstraha: prúdom vody nikdy nemierte na ľudí, zvieratá, zariadenia alebo elektrické prvky. Pozor: prúd vody s vysokým tlakom môže byť nebezpečný, ak sa nepoužíva v súlade s jeho určením./ ispejimas: draudžiama nukreipti srovė į žmones, gyvūnus, įrenginį arba jo elektros elementus. Dėmesio: aukšto slėgio skysčio srovė gali būti pavojinga, jei naudojama ją ne pagal paskirtį./ brüdinājums: nekad nenovirzīt ūdens strūklu cilvēku, dzīvnieku, ierīces vai elektrisku elementu virzienā. Uzmanību: ūdens strūkļa ar augstu spiedienu var būt bīstama, ja lietota neatbilstoši./ figyelmeztetés: sohasse irányítsa a vízsugarat emberekre, állatokra, magára a készülékre, vagy más elektromos alkatrészekre. Figyelem: a nagynyomású sugár veszélyes lehet, ha azt nem a rendeltetésének megfelelően használják./ avertizare: niciodată nu direcționați jetul de apă spre oameni, animale, aparate sau elemente electrice. atenție: jetul de lichid de o înaltă presiune poate fi periculos dacă se folosește neconform cu destinația./ warning: nie einen wasserstrahl auf menschen, tiere oder auf ein elektrogerät und seine elektrische elemente richten. Achtung: ein hochdruckflüssigkeitsstrahl kann gefährlich werden, wenn er entgegen seiner bestimmung verwendet wird.



Informacja: urządzenie w drugiej klasie ochronności / informace: zařízení v druhé třídě ochrany / informácia: zariadenie v druhej triede ochrany / informacija: įrankio saugumo nuo elektros smūgio klasės / informācija: ierīce atbilst otrajai aizsardzības klasei / információ: a termék második osztályú besorolással rendelkezik / informație: dispozitiv din clasa a doua de protecție împotriva / information: das gerät besitzt die zweite klasse

PL Spis treści

1. Zdjęcia i rysunki
2. Opis urządzenia
3. Przeznaczenie urządzenia
4. Ograniczenie użycia
5. Dane techniczne
6. Przygotowanie do pracy
7. Podłączenie do sieci
8. Włączanie urządzenia
9. Użytkowanie urządzenia
10. Bieżące czynności obsługowe
11. Części zamienne i akcesoria
12. Samodzielne usuwanie usterek
13. Kompletacja urządzenia
14. Informacja dla użytkowników o pozbywaniu się urządzeń elektrycznych i elektronicznych
15. Wykaz części do rysunku złożeniowego
16. Karta gwarancyjna

Deklaracja zgodności została dołączona do instrukcji jako oddzielny dokument. W przypadku braku deklaracji zgodności należy się skontaktować z Dedra Exim Sp. z o.o.

Ogólne przepisy bezpieczeństwa zostały dołączone do instrukcji jako oddzielna broszura.

⚠ OSTRZEŻENIE. Przeczytać wszystkie ostrzeżenia oznaczone symbolem ⚠ i wszystkie instrukcje. Nieprzestrzeganie podanych niżej ostrzeżeń i wskazówek dotyczących bezpieczeństwa może być przyczyną porażenia prądem elektrycznym, pożaru lub poważnych obrażeń.

Zachować wszystkie ostrzeżenia i instrukcje do przyszłego użytku.

2. Opis urządzenia

Rys.A: 1.Pistolet lakierniczy, 2.Włącznik, 3.Pasek na ramię, 4.Przewód elastyczny, 5.Agregat, 6.Koszyk na zbiornik, 7. Zbiornik aluminiowy.

3. Przeznaczenie urządzenia

Agregat malarski HVLP (High Volume Low Pressure - duża objętość przy niskim ciśnieniu, nie przekraczającym 0,7 bara) jest produktem zaprojektowanym do rozpylania lakierów na bazie: wody, bej, substancji ochronnych do drewna, gruntujących metal, emalii olejno-ftalowych, emalii akrylowych przeznaczonych do malowania techniką natryskową. Urządzenie może również rozpylać farby ścienne: lateksowe. Jednakże ilość rozcieńczalnika potrzebnego do prawidłowego rozrzedzenia farby (prawidłowego działania agregatu) może być większa niż zaleca producent. Elektronarzędzie może współpracować z dyszami o różnym wymiarze (1mm, 1,5mm, 1,8mm, 2,5 mm).

Dopuszcza się wykorzystanie urządzenia w pracach remontowo-budowlanych, warsztatach naprawczych, w pracach amatorskich przy równoczesnym przestrzeganiu warunków użytkowania i dopuszczalnych warunków pracy, zawartych w instrukcji obsługi.

4. Ograniczenia użycia

Urządzenie może być użytkowane tylko zgodnie zamieszczonymi poniżej „Dopuszczalnymi warunkami pracy”.

System łączenia podzespołów przystosowany jest do pistoletu natryskowego ze zbiornikiem na medium i urządzenia dmuchającego. Nie można używać elektronarzędzia do ługu, substancji zawierających kwasy, substancji zawierających obce materiały, substancji zawierających rozpuszczalniki chemiczne.

Samowolne zmiany w budowie mechanicznej i elektrycznej, wszelkie modyfikacje, czynności obsługowe nieopisane w instrukcji obsługi będą traktowane jako bezprawne i powodują natychmiastową utratę praw gwarancyjnych, a deklaracja zgodności traci ważność.

Użytkowanie niezgodne z przeznaczeniem, bądź niezgodnie z instrukcją obsługi spowoduje natychmiastową utratę praw gwarancyjnych.

Dopuszczalne warunki pracy
S1 – praca ciągła.

5. Dane techniczne

Model	DED7410	DED7413
Napięcie pracy [V]	230	
Częstotliwość sieci [Hz]	50	
Znamionowa moc pobierana [W]	600	700
Ciśnienie robocze [bar]	0,15-0,35	0,15-0,35 bar
Długość przewodu elastycznego [m]	1,6	1,5
Przepływ powietrza [l/min]	700	1650
Prędkość dostarczania medium [ml/min]	200-300	250-350
Max. lepkość medium [s]	40	90
Poziom drgań zmierzony na rękojeści [m/s ²]	2,35	<2,5
Niepewność pomiaru drgań K [m/s ²]	1,5	1,5
Emisja hałasu:		
Poziom ciśnienia dźwięku L _{pA} [dB(A)]	95	74
Poziom mocy dźwięku L _{WA} [dB(A)]	106	85
Niepewność pomiaru (K _{pA} , K _{WA}) [dB(A)]	3	3
Waga [kg]	3,2kg	3,3kg
Klasa ochrony	II	II
Ochrona przed dostępem bezpośrednim	IP20	IP20

Informacja na temat drgań i hałasu

Wartość łączona drgań a_h oraz niepewność pomiaru określono zgodnie z normą EN 60745-1i podano w tabeli.

Emisja hałasu została określona zgodnie z EN 60745-1, wartości podano powyżej w tabeli.

⚠ UWAGA Hałas może spowodować uszkodzenie słuchu, podczas pracy zawsze należy używać środków ochrony słuchu!

Deklarowana łączna wartość drgań została zmierzona zgodnie ze standardową metodą badania i może być wykorzystana do porównania jednego urządzenia z drugim. Podany poziom drgań może być również wykorzystywany do wstępnej oceny narażenia na drgania.

Poziom drgań podczas rzeczywistego użytkowania urządzenia może się różnić od zadeklarowanych wartości, w zależności od sposobu użycia narzędzi roboczych, w szczególności od rodzaju obrabianego przedmiotu oraz od konieczności określenia środków mających na celu ochronę operatora. Aby dokładnie oszacować narażenia w rzeczywistych warunkach użytkowania, należy wziąć pod uwagę wszystkie części cyklu operacyjnego, obejmujące także okresy, gdy urządzenie jest wyłączone lub gdy jest ono włączone, ale nie jest używane do pracy.

6. Przygotowanie do pracy

⚠ UWAGA Wszystkie czynności przygotowawcze przeprowadzać przy urządzeniu odłączonym od źródła zasilania.

Napełnianie zbiornika przed malowaniem

Pistolet natryskowy składa się z pokrywy zbiornika i rurki zaciągającej medium i zbiornika. Do aluminiowego zbiornika o pojemności ~1l (fot. A.7) wlewamy odpowiednie medium. Zakręcamy pokrywę na zbiornik. Medium i rozcieńczalnik muszą pasować do siebie. Zastosowanie rozcieńczalnika niezgodnego z zaleceniami producenta może być przyczyną zatkania pistoletu. Należy używać farb przeznaczonych do malowania natryskowego. Informację taką producent umieszcza zawsze na opakowaniu.

Montaż

Składanie wykonujemy przy wyciągniętej wtyczce z gniazda prądowego. W celu przygotowania urządzenia do pracy należy połączyć urządzenie główne z pistoletem za pomocą przewodu elastycznego. Z obu stron przewodu elastycznego znajdują się króćce przyłączeniowe. Króćce o większej średnicy należy wcisnąć w gniazdo urządzenia głównego, natomiast drugi koniec wcisnąć w gniazdo pistoletu natryskowego (w górnej części rękojeści, fot. D).Malując urządzeniem wewnątrz pomieszczenia należy pamiętać o zabezpieczeniu powierzchni przed zabrudzeniem. Urządzenie dostarczone do Państwa ma zamontowany pasek. Dodatkowo w wyposażeniu znajduje się plastikowy koszyk do odkładania pistoletu, który montuje się poprzez wsunięcie ramion uchwytu w plastikowy korpus.

7. Podłączenie do sieci

Przed podłączeniem urządzenia do źródła prądu należy upewnić się, czy napięcie zasilania odpowiada wartości podanej na tabliczce znamionowej. Instalacja zasilająca powinna być wykonana zgodnie z zasadniczymi wymaganiami dotyczącymi instalacji elektrycznych i spełniać wymogi bezpieczeństwa użytkownika. Parametry minimalnego przekroju przewodu zasilającego oraz nominalnej wartości bezpiecznika w zależności od mocy urządzenia podano w poniższej tabeli:

Moc urządzenia [W]	Minimalny przekrój przewodu [mm ²]	Minimalna wartość bezpiecznika typu C [A]
<700	0,75	6
700+1400	1	10

Instalacja winna być wykonana przez uprawnionego elektryka. W przypadku korzystania z przedłużaczy należy zwrócić uwagę by przekrój żyły nie był mniejszy od wymaganego (patrz tabela). Przewód elektryczny ułożyć tak, aby w czasie pracy nie był narażony na przecięcie. Nie używać uszkodzonych przedłużaczy. Okresowo sprawdzać stan techniczny przewodu zasilającego. Nie ciągnąć za przewód zasilający.

8. Włączanie urządzenia

UWAGA Przed uruchomieniem urządzenia bezwzględnie wykonać czynności opisane w rozdziale „Przygotowanie do pracy”.

Po zmontowaniu zestawu, wciśnięcie przycisk włącznika znajdujący się w górnej części obudowy urządzenia głównego. Wciśnięcie włącznika kołyskowego w pozycji „I” uruchamia urządzenie. Wciśnięcie włącznika w pozycję „0” powoduje wyłączenie urządzenia.

9. Użytkowanie urządzenia

Przygotowanie powierzchni do malowania

Przed rozpoczęciem malowania należy pamiętać o przygotowaniu powierzchni. Powierzchnia ta powinna zostać czysta i wysuszona. Nie malować na powierzchniach tłustych. W przypadku, gdy powierzchnia jest gładka należy ją zmatowić np. drobnym papierem ściernym, a następnie należy usunąć pył.

Medium

Przed użyciem medium, należy sprawdzić jego lepkość za pomocą dołączonego do urządzenia kubeczka, do pomiaru lepkości (mierzonego w sekundach). Kubek należy napełnić, podnieść na wysokość ok.15-20cm (otwór zablokować). Następnie należy zwolnić otwór i mierzyć czas dopóki strumień jest ciągły. W momencie, kiedy będzie się przerywał, kończymy pomiar. Odczytany czas jest lepkością. Urządzeniem można rozpylać farby lakiery, bejce itp. o lepkości do 30s dla DED7410, a 90s dla DED7413 lub farb o rozcieńczeniu do 20% (wg zaleceń producenta). Medium o rozcieńczeniu mniejszym niż 10%, 5% i lepkości większej niż 40s dla DED7410, a 90s dla DED7413 mogą nie zostać prawidłowo rozpylone. Prawidłowe malowanie agregatem, farbami ściennymi, jest możliwe, gdy ilość rozcieńczalnika jest większa niż zaleca producent (należy ją dobrać eksperymentalnie) np:

- 1) Beckers Vaggfarg, prawidłowe działanie przy rozcieńczeniu ~30%
- 2) Decoral Acrylic W, prawidłowe działanie przy rozcieńczeniu ~10%,
- 3) Luxens, prawidłowe działanie przy rozcieńczeniu ~20%, 4) Magnat, prawidłowe działanie przy rozcieńczeniu ~10%. Przed rozpoczęciem malowania należy przeprowadzić próbę na kartonie, tekturze, sklejce itp.

Malowanie

Technika HVLP charakteryzuje się wysoką efektywnością. Urządzenie przystosowane jest do malowania w trzech ustawieniach KSZTAŁT ROZPYLANEGO STRUMIENIA (rys. G): pionowym, poziomym oraz okrągłym strumieniem. Pozycjonowanie strumienia medium polega na odkręceniu pierścienia zabezpieczającego w pistolecie, a następnym przekręceniu nakładki z dwoma dyszami w odpowiedniej pozycji. Motylki ustawione poziomo (horyzontalnie)- strumień medium będzie w pionie. Przy ustawieniu motylków w pozycji pionowej da ustawienie strugi w poziomie. Ustawienie motylków w pozycji kąt 45 stopni - strumień o kształcie okręgu. Należy pamiętać, że nie należy rozpylać medium do samego końca, gdyż powoduje to nierównomierne rozprzaskanie medium na powierzchni. Gromadzące się na końcu dyszy medium (zaschnięte) należy usuwać odpowiednim rozcieńczalnikiem

Pistolet malujący

Intensywność rozpylania ustawia się poprzez pokrętkę regulującą znajdującą się w tylnej części pistoletu. Prawidłową ilość medium ustawia się w następujący sposób:

Kręcąc w prawo zmniejszamy ilość farby (zacziskamy dopływ do końca) Trzymać wciśnięty spust i wolno odkręcać pokrętkę regulującą (patrz fot. E) do uzyskania odpowiedniej ilości medium na testowanej powierzchni.

Ruch pistoletu podczas malowania musi być jednostajny. Odległość dyszy od powierzchni podczas malowania musi wynosić ok. ~30cm.

W celu zwiększenia szerokości malowania oraz ilości podawanej farby należy używać dyszy 1.8 mm (używać do gęstszego medium). Dysza 1.5mm jest dyszą uniwersalną. Dysza 1.0mm zalecana do malowania bejcami, lakierami wodnymi, gruntami.

10. Bieżące czynności obsługowe

UWAGA Wszystkie czynności obsługowe przeprowadzać przy urządzeniu odłączonym od źródła zasilania.

Pistolet lakierujący

Czyszczenie należy wykonać odpowiednim rozcieńczalnikiem (np. woda) W celu długotrwałej użyteczności urządzenia należy je bezwzględnie, po każdym malowaniu oczyścić.

1. Oczyścić pojemnik z medium, napełnić go rozcieńczalnikiem (np. woda)
2. Dokręcić mocno pistolet natryskowy
3. Włączyć urządzenie główne, skierować pistolet natryskowy w pusty pojemnik i rozpocząć rozpylanie środka czyszczącego.

4. Po opróżnieniu pojemnika ponownie należy go napełnić rozcieńczalnikiem i powtórzyć procedurę.

5. Czynności powtarzać do momentu, gdy z pistoletu zacznie być rozpylany czysty rozcieńczalnik (woda)

6. Zbiornik utrzymywać w czystości.

7. Okresowo sprawdzać uszczelkę iglicy (w rękojeści pistoletu).

Regulacja strumienia

Regulacja kształtu strumienia natrysku odbywa się poprzez zmianę pozycji nakładki z dyszami w pistolecie lakierniczym

Rozpylanie poziome, pionowe, koło (Rys. G): Kształt rozpylanego strumienia.

Wymiana dyszy i iglicy

1. Odkręcić pierścień mocujący osłonę dyszy.

2. Zdjąć osłonę dyszy

3. Za pomocą klucza 13 odkręcić dyszę (kierunek zgodny z ruchem wskazówek zegara), założyć nową i wykonać czynności w krokach od 3 do punktu 1 Następnie:

4. Z tyłu pistoletu wykręcić stalowe pokrętkę regulacji wysunięcia iglicy

5. Nacisnąć spust, tak aby wysunęła się iglica (wyjąć ją)

6. Wsunąć iglicę od kompletu (dysza +iglica)

7. Wsunąć sprężynę i dokręcić stalowe pokrętkę

11. Części zamienne i akcesoria

Akcesoria dostępne w sprzedaży:

Dla DED7410:

Urządzenie DED7410 standardowo wyposażone jest w dyszę 1,5mm. Dodatkowo można dokupić dysze o średnicy: 1,0mm- DED74101; 1,5mm-DED74105; 1,8mm- DED74108 wraz z iglicą.

Dla DED7413:

Urządzenie DED7413 standardowo wyposażone jest w dyszę 1.8mm oraz 2.5mm. Dodatkowo można dokupić dysze o średnicy: 1,0mm- DED74131; 1,5mm- DED74133; 1,8mm- DED74135; 2,5mm-DED74138 wraz z iglicą.

W celu zakupu części zamiennych i akcesoriów należy skontaktować się z Serwisem Dedra Exim. Dane kontaktowe znajdują się na 1. stronie instrukcji.

Przy zamawianiu części zamiennych prosimy podać numer partii umieszczony na tabliczce znamionowej oraz numer części z rysunku złożeniowego.

W okresie gwarancyjnym naprawy dokonywane są na zasadach podanych w karcie gwarancyjnej. Reklamowany produkt prosimy przekazać do naprawy w miejscu zakupu (sprzedawca zobowiązany jest przyjąć reklamowany produkt), przesłać do serwisu centralnego Dedra Exim lub przesłać do serwisu najbliższego względem miejsca zamieszkania (lista serwisów na stronie www.dedra.pl). Prosimy uprzejmie dołączyć wypełnioną kartę gwarancyjną. Po okresie gwarancyjnym naprawy wykonuje serwis centralny. Uszkodzony produkt należy przesłać do serwisu (koszty wysyłki pokrywa użytkownik).

12. Samodzielne usuwanie usterek

UWAGA Przed przystąpieniem do samodzielnego usuwania usterek odłączyć urządzenie od zasilania.

Problem	Przyczyna	Rozwiązanie
Medium nie kryje	Mala ilość medium	Odkręcić pokrętkę w pistolecie w lewą stronę
	Gęste medium	Rozcieńczyć medium o 10%
Duża mgła lakiernicza	Za duża odległość od powierzchni	Zmniejszyć odległość do 30cm
	Za rzadkie medium	Zmniejszyć wydatek powietrza kręcąc pokrętkę w pistolecie, w lewo
Słaby strumień medium	Gęste medium	Rozcieńczyć medium o 10%
	Słaby wydatek powietrza	Przekręcić pokrętkę regulacji wydatku w pistolecie w prawo
	Zanieczyszczona dysza	Oczyścić dyszę

13. Kompletacja urządzenia

Kompletacja :

DED7410: 1. Urządzenie główne - 1 szt. 2. Pistolet lakierniczy - 1 szt. 3. Koszyk na zbiornik z pistoletem - 1 szt. 4. Pasek - 1 szt. 5. Zbiornik aluminiowy - 1 szt. 6. Kubek do pomiaru lepkości - 1 szt. 7. Nasadka do pompowania - 1 szt. 8. Przewód elastyczny - 1 szt.

DED7413: 1. Urządzenie główne - 1 szt. 2. Pistolet lakierniczy - 1 szt. 3. Koszyk na zbiornik z pistoletem - 1 szt. 4. Pasek - 1 szt. 5. Zbiornik aluminiowy - 1 szt. 6. Kubek do pomiaru lepkości - 1 szt. 7. Nasadka do pompowania - 1 szt. 8. Dysza 2,5 mm - 1 szt. 9. Dysza 1,8 mm (w pistolecie) - 1 szt.

14. Informacja dla użytkowników o pozbywaniu się urządzeń elektrycznych i elektronicznych



(dotyczy gospodarstw domowych)

Przedstawiony symbol umieszczony na produktach lub dołączonej do nich dokumentacji informuje, że niesprawnych urządzeń elektrycznych lub elektronicznych nie można wyrzucać razem z odpadami bytowymi.

Prawidłowe postępowanie w razie konieczności utylizacji, powtórnego użycia lub odzysku podzespołów polega na przekazaniu urządzenia do wyspecjalizowanego punktu zbiórki, gdzie będzie przyjęte bezpłatnie. Informacji o lokalizacji miejsc zbiórki zużytego sprzętu udzielają władze lokalne np. na swoich stronach internetowych.

Prawidłowa utylizacja urządzenia umożliwi zachowanie cennych zasobów i uniknięcie negatywnego wpływu na zdrowie i środowisko, które może być zagrożone przez nieodpowiednie postępowanie z odpadami.

Nieprawidłowa utylizacja odpadów zagrożona jest karami przewidzianymi w odpowiednich przepisach lokalnych.

Użytkownicy w krajach Unii Europejskiej

W razie konieczności pozbycia się urządzeń elektrycznych lub elektronicznych, prosimy skontaktować się z najbliższym punktem sprzedaży lub z dostawcą, który udzieli dodatkowych informacji.

Pozbywanie się odpadów w krajach poza Unia Europejska

Taki symbol dotyczy tylko krajów Unii Europejskiej. W razie potrzeby pozbycia się niniejszego produktu prosimy skontaktować się z lokalnymi władzami lub ze sprzedawcą celem uzyskania informacji o prawidłowym sposobie postępowania.

15. Wykaz części do rysunku złożeniowego

DED7410 (Rys. C)

1	Podstawa zbiornika	18	Uszczelka silnika
2	Odbiętka	21	Tuleja iglicy
3	Przewód zasilający	22	Iglica
4	Ogranicznik odbiętki	23	Sprężyna
5	Zacisk przewodu	24	Pokrętko
6	Obudowa lewa	25	Uszczelka plastikowa
7	Obudowa prawa	26	Dysza powietrzna
8	Wkręt	27	Dysza
9	Wkręt	28	Uszczelka
10	Rękojeść	29	Pierścień
11	Mocowanie paska	30	Nakrętka
12	Wkręt	31	Rurka pobierająca
13	Włącznik	32	Zbiornik
14	Obudowa	33	Uszczelka zbiornika
15	Króciec przyłączeniowy	98	Przewód powietrzny
16	Silnik elektryczny	99	Opakowanie
17	Maskownica obudowy		

DED7413 (Rys. D)

1	Koszyk na zbiornik	22	Dysza
2	Odgietka	23	Pierścień
3	Przewód	24	Uszczelka
4	Wylot powietrza	25	Nekrętka
5	Śruba	26	Spust
6	Płytkę montażową	27	Sprężyna zaciskowa
7	Obudowa lewa	28	Szpilka
8	Otwór wlotowy	29	Obudowa
9	Uszczelka silnika	30	Tuleja
10	Silnik elektryczny	31	Igła dyszy
11	Kondensator	32	Sprężyna
12	Włącznik SC791	33	Pokrętko
13	Rękojeść dół	34	Uszczelka
14	Rękojeść góra	35	Dekiel zbiornika
15	Przyłącze paska	36	Nekrętka
16	Obudowa prawa	37	Uszczelka
17	Śruba	38	Rurka
18	Otwór wlotowy	39	Nakrętka
19	Zbiornik	40	Wąż powietrzny
20	Pierścień	41	Pistolet kpl.
21	Ośłona dyszy		

Karta gwarancyjna
na

[Agregat hvlp do malowania natryskowego]

Nr katalogowy: DED7410/DED7413 nr partii:

(zwane dalej Produktem)

Data zakupu Produktu:

Pieczęć sprzedawcy

Data i podpis sprzedawcy:

Oświadczenie Użytkownika:

Potwierdzam, że zostałem poinformowany o warunkach gwarancji oraz skutkach nieprzebrzegania wytycznych zawartych w Instrukcji obsługi i karcie gwarancyjnej. Warunki niniejszej gwarancji są mi znane, co potwierdzam własnoręcznym podpisem:

.....

Data i miejsce

.....

Podpis Użytkownika

I. Odpowiedzialność za Produkt

1. Gwarant – Dedra Exim Sp. z o.o. z siedzibą w Pruszkowie, adres: ul. 3 Maja 8, 05-800 Pruszków, KRS 0000062517, Sąd Rejonowy dla m.st.

Warszawy w Warszawie, XIV Wydział Gospodarczy Krajowego Rejestru Sądowego, NIP 527-020-49-33, kapitał zakładowy: 100 980.00 zł.

2. Na warunkach określonych w niniejszej karcie gwarancyjnej Gwarant udziela gwarancji na Produkt, pochodzący z dystrybucji Gwaranta.

3. Odpowiedzialność z tytułu gwarancji obejmuje tylko wady powstałe z przyczyn tkwiących w Produkcie w momencie jego wydania Użytkownikowi.

4. Z tytułu gwarancji Użytkownik, uzyskuje prawo do bezpłatnej naprawy Produktu, o ile wada ujawniła się w okresie gwarancji. Sposób naprawy Produktu (metoda wykonania naprawy) zależy od decyzji Gwaranta.

W przypadku stwierdzenia przez Gwaranta braku możliwości naprawy Gwarant zastrzega sobie prawo wymiany wadliwego elementu albo całego Produktu na wolny od wad, obniżenia ceny Produktu lub odstąpienia od umowy.

5. W stosunku do Użytkownika, który nie jest konsumentem w rozumieniu ustawy z dnia 23 kwietnia 1964r. Kodeks cywilny, odpowiedzialność odszkodowawcza Gwaranta za szkody wynikające z niniejszej gwarancji i/lub w związku z jej zawarciem i wykonywaniem, bez względu na tytuł prawny, jest ograniczona maksymalnie do wysokości wartości wadliwego Produktu.

II. Okres gwarancji

Elementy Produktu	Czas trwania ochrony gwarancyjnej
Agregat hvlp do malowania natryskowego	24 miesiące, licząc od daty zakupu Produktu uwidocznionej w niniejszej karcie gwarancyjnej

III. Warunki skorzystania z gwarancji

1. Przedstawienie przez Użytkownika wypełnionej karty gwarancyjnej Produktu oraz uprawdopodobnienie przez Użytkownika okoliczności zakupu Produktu, np. poprzez przedstawienie paragonu, faktury, itd. W celu sprawnego przeprowadzenia reklamacji zaleca się aby Użytkownik przekazał wraz z Produktem do reklamacji wszystkie elementy określone w „Kompletacji urządzenia” zawartej w Instrukcji obsługi.

2. Stosowanie się przez Użytkownika do zaleceń zawartych w Instrukcji obsługi i karcie gwarancyjnej.

3. Gwarancja obejmuje tylko obszar Rzeczypospolitej Polskiej i UE.

4. Gwarancja nie obejmuje wad Produktu powstałych w szczególności na skutek:

a. Nieprzebrzegania przez Użytkownika warunków określonych w Instrukcji obsługi, w szczególności w zakresie prawidłowej eksploatacji, konserwacji i czyszczenia;

b. Zastosowania przez Użytkownika środków czyszczących lub konserwujących niezgodnych z Instrukcją obsługi;

c. Nieodpowiedniego przechowywania i transportu Produktu przez Użytkownika;

d. Samowolnych zmian i/lub przeróbek Produktu przez Użytkownika, które nie były uzgodnione z Gwarantem;

e. Zastosowania przez Użytkownika w Produkcie materiałów eksploatacyjnych niezgodnych z Instrukcją obsługi.

5. Użytkownik, który nie jest konsumentem w rozumieniu ustawy z dnia 23 kwietnia 1964r. Kodeks cywilny, traci gwarancję na Produkt, w którym:

- numery seryjne, oznaczenia dat i tabliczki znamionowe zostały usunięte, zmienione lub uszkodzone przez Użytkownika;

- plomby zostały uszkodzone przez Użytkownika lub noszą ślady manipulacji Użytkownika.

6. Uwaga! Czynnności związane z codzienną obsługą Produktu, wynikające m.in. z Instrukcji obsługi Użytkownik wykonuje we własnym zakresie i na swój koszt.

IV. Procedura reklamacyjna

1. W przypadku stwierdzenia nieprawidłowej pracy Produktu, przed dokonaniem zgłoszenia reklamacyjnego należy upewnić się czy wszystkie czynności określone w szczególności w Instrukcji obsługi zostały wykonane w sposób prawidłowy.

2. Zgłoszenie reklamacji zaleca się dokonać niezwłocznie, najlepiej w terminie 7 dni od daty zauważenia wady Produktu. Użytkownik, który nie jest konsumentem w rozumieniu ustawy z dnia 23 kwietnia 1964r. Kodeks cywilny traci uprawnienia wynikające z niniejszej gwarancji w przypadku niezgłoszenia reklamacji w terminie 7 dni.

3. Zgłoszenie reklamacji można dokonać m.in. w punkcie zakupu Produktu, w serwisie gwarancyjnym lub pisemnie na adres: Dedra Exim Sp. z o.o., ul. 3 Maja 8, 05-800 Pruszków.

4. Użytkownik może złożyć reklamację przy wykorzystaniu formularza dostępnego na stronie internetowej www.dedra.pl. („Formularz zgłoszenia reklamacji z tytułu gwarancji”).

5. Adresy serwisów gwarancyjnych dla poszczególnych krajów dostępne są na stronie www.dedra.pl. W przypadku braku serwisu gwarancyjnego dla danego kraju zgłoszenia reklamacyjne z tytułu gwarancji zaleca się kierować na adres: Dedra Exim Sp. z o.o. ul. 3 Maja 8, 05-800 Pruszków (Polska).

6. Mając na uwadze bezpieczeństwo Użytkownika zakazuje się korzystania z wadliwego Produktu.

7. Uwaga! Korzystanie z wadliwego Produktu jest niebezpieczne dla zdrowia i życia Użytkownika.

8. Wykonanie obowiązków wynikających z gwarancji nastąpi w terminie 14 dni roboczych, licząc od dnia dostarczenia reklamowanego Produktu przez Użytkownika.

9. Przed dostarczeniem wadliwego Produktu do reklamacji zaleca się jego oczyszczenie. Reklamowany Produkt zaleca się dokładnie zabezpieczyć przed uszkodzeniami w transporcie (zaleca się dostarczyć reklamowany Produkt w oryginalnym opakowaniu).

10. Okres gwarancji ulega przedłużeniu o czas, w ciągu którego skutek wady Produktu objętego gwarancją Użytkownik nie mógł z niego korzystać.

Gwarancja nie wyłącza, nie ogranicza, ani nie zawiesza uprawnień Użytkownika wynikających z przepisów o rękojmi za wady rzeczy sprzedanej.

Obsah

1. Snímky a obrázky

2. Popis zařízení

3. Určení nástroje
4. Omezení použití
5. Technické údaje
6. Příprava k práci
7. Připojení k síti
8. Zapínání nástroje
9. Použití nástroje
10. Aktuální provozní práce
11. Náhradní díly a příslušenství
12. Samostatné odstranění závad
13. Výbava nástroje
14. Informace pro uživatele o zbavování se elektrických a elektronických zařízení
15. Záruční list

Příklad originálního návodu

Prohlášení o shodě bylo připojeno k návodu jako jednotlivý dokument. V případě chybějícího prohlášení o shodě kontaktujte Dedra Exim Sp. z o.o. Všeobecné bezpečnostní podmínky byly připojeny k návodu jako jednotlivá brožura.

VAROVÁNÍ. Přečtěte si všechna upozornění označená symbolem  a všechny pokyny. Nedodržení níže uvedených upozornění a bezpečnostních pokynů může vést k úrazu elektrickým proudem, požáru nebo vážným zraněním.

Uložte všechna upozornění a pokyny pro pozdější použití.

2. Popis zařízení

Obr. A: 1. Stříkací pistole, 2. Vypínač, 3. Ramenní popruh, 4. Ohebná hadice, 5. Agregát, 6. Košík na nádobu, 7. Hliníková nádoba.

3. Určení nástroje

Zařízení se může používat pro stavební a opravné práce, v opravárenských dílnách, pro hobby použití se současným dodržováním podmínek používání a přípustných pracovních podmínek, uvedených v návodu k obsluze. Malířský agregát HVLP (High Volume Low Pressure - vysoký objem při nízkém tlaku, který nepřekračuje 0,7 baru) je produkt určený pro rozprašování laků na bázi: vody, mořidel, látek na ochranu dřeva, základních nátěrů na kov, olej-falových smaltů, akrylových smaltů určených pro lakování metodou stříkání. Zařízení může rovněž rozprašovat nástěnné barvy: latexové. Ale množství ředidla potřebného pro správné rozředění barvy (správné činnosti agregátu) může být větší, než doporučuje výrobce. Elektronářadí může spolupracovat s tryskami v různých rozměrech (1mm, 1,5mm, 1,8mm, 2,5 mm).

4. Omezení použití

Zařízení může být používáno pouze v souladu s níže uvedenými "Přípustnými provozními podmínkami".
Systém spojování posoukav je přizpůsobený do stříkací pistole s nádrží na medium a dmýchacím zařízením. Není možné používat elektronářadí do louhu, látek obsahujících kyseliny, látek obsahujících cizí materiály, látek obsahujících chemická rozpouštědla.
Samovolné změny v mechanické a elektrické stavbě, veškeré úpravy, obslužné činnosti nepopsané v návodu k obsluze budou vnímány jako právně neopodstatněné a způsobí okamžitou ztrátu záručních práv a prohlášení o shodě ztratí platnost. Používání, které budou v rozporu s určením nebo v rozporu s návodem k obsluze způsobí okamžitou ztrátu záručních práv.

Přípustné pracovní podmínky
S1 – práce stálá.

5. Technické údaje

Model	DED7410	DED7413
Napětí práce [V]	230	
Frekvence [Hz]	50	
Jmenovitý výkon [W]	600	700
Pracovní tlak [Bar]	0,15-0,35	0,15-0,35 bar
Délka elastické hadice [m]	1,6	1,5
Průtok vzduchu [l/min]	700	1650
Rychlost přísunu medium [ml/min]	200-300	250-350
Max. viskozita medium [s]	40	90
Úroveň vibrací změřená na rukojeti [m/s ²]	2,35	<2,5
Nespolehlivost měření vibrací K[m/s ²]	1,5	1,5
Emise hluku:		
Úroveň tlaku zvuku L _{PA} [dB(A)]	95	74
Úroveň hladiny zvuku L _{WA} [dB(A)]	106	85
Nespolehlivost měření (K _{PA})/(K _{WA}) [dB(A)]	3	3
Hmotnost [kg]	3,2	3,3
Třída ochrany	II	II
Ochrana před bezprostředním přístupem	IP20	IP20

Informace o vibracích a hluku

Kombinovaná hodnota vibrací ah a nejistota měření určená v souladu s normou EN 60745-1j je uvedena v tabulce. Hladina hluku je uvedena v souladu s EN 60745-1, hodnoty byly uvedeny výše v tabulce.

POZOR Hluk může způsobit poškození sluchu, při práci vždy používejte chrániče sluchu!

Uvedená celková hodnota vibrací je měřena podle standardní metody studie a může být použita k porovnání jednoho zařízení s druhým. Zadaná úroveň vibrací může být použita také pro předběžné posouzení dopadu vibrací.

Hladina vibrací při skutečném používání přístroje se může lišit od deklarované hodnoty v závislosti na způsobu používání pracovních nástrojů, zejména na typu obráběného materiálu a je třeba k určení opatření na ochranu operátora. Přesné ohodnotte expozici v reálných podmínkách provozu, je nutné vzít v úvahu všechny části pracovního cyklu, včetně období, když zařízení je vypnuto nebo když je zapnuté, ale není právě používáno.

6. Příprava k práci

POZOR Všechny činnosti je nutné provádět při zástrčce vysunutě ze zásuvky.

Naplňování nádrže před malováním

Stříkací pistole se skládá z víka nádrže a trubičky přivádějící medium a nádrže. Do hliníkové nádrže o obsahu ~1l (fot. A.7) naléváme příslušné medium. Zašroubujeme víko na nádrž. Medium a ředidlo musí být k sobě kompatibilní. Použití ředidla, které není v souladu s doporučením výrobce, může být příčinou zacpání pistole. Použijte barvy určené pro nastříkávání malování. Takovou informaci výrobce vždy umístuje na obalu.

Montáž

Skládání provádíme při vytáhnuté zástrčce z elektrické zásuvky. Pro přípravu zařízení do práce spojte hlavní zařízení s pistolí pomocí elastické hadice. Z obou stran elastické hadice se nacházejí připojovací hrdla. Hrdlo většího průměru vložte do sedla hlavního zařízení, kdežto druhý konec vložte do sedla stříkací pistole (v horní části rukojeti, fot. D). Malující zařízením uvnitř místnosti, pamatujte na zabezpečení povrchu před zašpiněním. Zařízení Vám dodané má zamontovaný pásek. Dodatečně se ve vybavení nachází plastový košík pro odkládání pistole, který se montuje vsunutím ramen úchyty do plastového tělesa.

7. Připojení k síti

Před připojením zařízení ke zdroji napájení je nutné se ujistit, že napětí napájení odpovídá hodnotě uvedené v údajovém štítku.

Napájecí instalace by měla být vyhotovena v souladu s přísnými požadavky týkajícími se elektrických instalací a splňovat bezpečnostní podmínky používání. Parametry minimálního průřezu napájecího kabelu a jmenovité hodnoty jističe v závislosti na výkonu zařízení byly uvedeny v níže uvedené tabulce:

Výkon přístroje [W]	Minimální průřez vodiče [mm ²]	Minimální hodnota pojistky typu C [A]
<700	0,75	6

Instalace by měla být vyhotovena oprávněným elektrikářem. V případě využívání prodlužovače věnujte pozornost tomu, aby průřez žily nebyl nižší, než požadovaný (viz tabulka). Elektrický kabel položte tak, aby v průběhu provozu nebyl vystaven možnému přerušení. Nepoužívejte poškozené prodlužovače. Pravidelně kontrolujte technický stav napájecího kabelu. Netahejte napájecí kabel.

8. Zapínání nástroje

POZOR Před spuštěním zařízení proveďte kroky popsané v části "Příprava k práci".

Po sestavení sady stiskněte tlačítko vypínače umístěného v horní části krytu hlavní jednotky. Stisknutím kolébkového vypínače do polohy „I“ se zařízení spustí. Stisknutím vypínače do polohy „0“ se zařízení vypne.

9. Použití nástroje

Příprava povrchu pro malování

Před začátkem malování pamatujte o přípravě povrchu. Povrch musí být čistý a vysušený. Nemalujte na tlustý povrch. V případě, když je, povrch hladký zmatete ho např. drobným brusným papírem, a poté odstraníte prach.

Medium

Před použitím media, zkontrolujte jeho viskozitu pomocí připojeného k zařízení hříčku, pro měření viskozity (měřené v sekundách). Hříček naplňte, zdvihněte do výšky cca 15-20cm (otvor zablokujte). Poté otvor uvolněte a měřte čas, pokud je proud nepřetržitý. V okamžiku kdy bude přerušovaný, končíme měření. Odměřený čas je viskozitou. Zařízením je možné rozprašovat barvy, laky, mořidla apod. o viskozitě do 30s pro DED7410, a 90s pro DED7413 nebo barev v zředění do 20% (dle pokynů výrobce). Medium s menším zředěním než 10%, 5% a viskozitou větší než 40s pro DED7410, a 90s pro DED7413 mohou nebyť správně rozprašeny. Správné malování agregátem, nástěnnými barvami, je možné, když je množství ředidla větší než doporučuje výrobce (vyberte jej pokusně) např.:

- 1) Beckers Vaggfarg, správně funguje při zředění ~30%
- 2) Decoral Acrylic W, správně funguje při zředění ~10%,
- 3) Luxens, správně funguje při zředění ~20%,
- 4) Magnat, správně funguje při zředění ~10%.

Před začátkem malování proveďte zkoušku na kartonu, lepence, překližce apod.

Malování

Technika HVLP se charakterizuje vysokou efektivitou. Zařízení je přizpůsobené pro malování v třech nastaveních TVAR ROZPRAŠOVANÉHO PROUDU (rys. G): svislým, vodorovným a kulatým proudem. Nastavení proudu media spočívá v odšroubování pojistného kroužku zabezpečujícího pistolí a následujícím přestavení lišty s dvěma tryskami v příslušné pozici. Motýlky nastavené vodorovně (horizontálně) – proud media bude ve vertikále. Při nastavení motýlků ve svislé pozici bude proud vodorovný. Nastavení motýlků v pozici úhlu 45 stupňů – proud ve tvaru okruhu. Pamatujte, že není vhodné rozprašovat

medium do samého konce, protože to způsobuje nerovnoměrné rozmístění media na povrchu. Shromažďující se na konci trysky medium (zaschnuté) odstraňujte příslušným ředidlem.

Pistole malující

Intenzita rozprašování se nastavuje regulujícím ovládacím kolečkem nacházejícím se v zádi pistole. Správné množství media se nastavuje následujícím způsobem:

Otáčením vpravo snižujeme množství barvy (zavíráme přívod do konce) Držíme stlačenou spoušť a pomalu odšroubováváme regulující kolečko (viz fot. E) do získání příslušného množství media na testovaném povrchu.

Pohyb pistole během malování musí být jednotlivý. Vzdálenost trysky od povrchu během malování musí činit cca ~30cm.

Pro zvětšení šířky malování a množství nanášené barvy použijte trysky 1.8 mm (používat pro hustší medium). Tryska 1.5mm je univerzální. Trysku 1.0mm doporučujeme pro malování mořidly, vodními laky, látkami pro základní nátěr.

10. Aktuální provozní práce

POZOR Všechny obslužené činnosti je nutné provádět při zástrčce vysunutě ze zásuvky.

Lakovací pistole

Čištění proveďte odpovídajícím ředidlem (např. vodou)

Pro dlouhodobou trvanlivost zařízení je bezpodmínečně po každém malování očistěte.

1. Očistěte zásobník z media, naplňte ho ředidlem (např. vodou)
2. Došroubujte silně stříkací pistoli
3. Zapněte hlavní zařízení, nasměrujte stříkací pistoli na prázdný zásobník a začněte rozprašovat čisticí přípravek
4. Po vyprázdnění zásobníku ho opětovně naplňte ředidlem a proceduru čištění zopakujte.
5. Činnosti opakujte do okamžiku, kdy z pistole začne být rozprašované čisté ředidlo.(voda)
6. Nádrž udržujte v čistotě.
7. Periodicky kontrolujte těsnění jehly (v rukojeti pistole).

Regulace proudu

Regulace tvaru proudu nástřiku se uskutečňuje prostřednictvím změny lišty s tryskami v lakovací pistoli.

Rozprašování vodorovné, svislé, a kulatý proud (Výkr. G): Tvar rozprašovaného proudu.

Výměna trysky a jehly

1. Odšroubujte připevňovací kroužek krytu trysky.
 2. Sejměte kryt trysky
 3. Pomocí klíče 13 vyšroubujte trysku (směr v souladu s pohybem hodinových ručiček), vložte novou a proveďte činnosti v krocích od 3 do bodu 1
- Následovně:
4. Zezadu pistole vyšroubujte ocelové regulující kolečko vysunutí jehly.
 5. Stlačte spoušť tak, aby se jehla vysunula (vyjměte ji)
 6. Vsuňte jehlu od kompletu (tryska +jehla)
 7. Vsuňte pružinu a zašroubujte ocelové ovládací kolečko

Doporučované příslušenství

11. Náhradní díly a příslušenství

Pro DED7410:

Zařízení DED7410 je standardně vybavené tryskou 1,5mm. Dodatečně je možné dokoupit trysky průměru: 1,0mm- DED74101; 1,5mm- DED74105; 1,8mm- DED74108 spolu s jehlou.

Pro DED7413:

Zařízení DED7413 je standardně vybavené tryskou 1.8mm a 2.5mm. Dodatečně je možné dokoupit trysky průměru: 1,0mm- DED74131; 1,5mm- DED74133; 1,8mm- DED74135; 2,5mm-DED74138 spolu s jehlou.

Pro nákup náhradních dílů a příslušenství kontaktujte servis Dedra Exim. Kontaktní údaje jsou uvedeny na 1. straně návodu.

Při objednávání náhradních dílů uveďte číslo šarže na typovém štítku, stejně jako číslo dílu z montážního výkresu.

Během záruční doby se opravy provádějí za podmínek uvedených v záruční listině. Reklamovaný produkt, prosím, předejte k opravě na místě pořízení (prodávající povinen přijmout reklamované zboží), pošlete na servisní středisko nejbližší k místu bydliště (seznam služeb na internetových stránkách www.dedra.pl), nebo zašlete do centrálního servisu Dedra Exim. Přiložte prosím vyplněnou záruční listinu. Po záruční době opravy provádí centrální servis. Poškozené zboží musí být odesláno do servisního střediska (náklady na dopravu platí uživatel).

12. Samostatné odstranění závad

POZOR Před zahájením odstraňování závad odpojte nástroj od napájení.

Problém	Příčina	Řešení
Medium nepokrývá	Malé množství medium	Odšroubujte ovládací kolečko na levou stranu
	Husté medium	Rozředte medium o 10%
Velká laková mlha	Příliš velká vzdálenost od povrchu	Zkraťte vzdálenost do 30cm
	Příliš řídké medium	Snižte vydatnost vzduchu otáčením kolečka v pistolí, nalevo
Slabý proud medium	Husté medium	Rozředte medium o 10%
	Slabá vydatnost vzduchu	Otočte regulační kolečko v pistolí napravo.
	Znečištěná tryska	Očistěte trysku

13. Výbava nástroje

DED7410: 1. Hlavní zařízení – 1 kus 2. Lakovací pistole – 1 kus 3. Košík na nádrž s pistolí – 1 kus 4. Pásek – 1 kus 5. Hliníková nádrž – 1 kus 6. Hrníček na měření viskozity – 1 kus 7. Násadka do pumpování – 1 kus 8. Elastická hadice – 1 kus

DED7413: 1. Hlavní zařízení – 1 kus 2. Lakovací pistole – 1 kus 3. Košík na nádrž s pistolí – 1 kus 4. Pásek – 1 kus 5. Hliníková nádrž – 1 kus 6. Hrníček na měření viskozity – 1 kus 7. Násadka do pumpování – 1 kus 8. Tryska 2,5 mm – 1 kus 9. Tryska 1,8 mm (v pistolí) – 1 kus

14. Informace pro uživatele o likvidaci elektrických a elektronických zařízení



(týká se domácností)

Prezentovaný symbol umístěný na výrobcích nebo k nim přiložené dokumentaci informuje, že odpadní elektrická a elektronická zařízení nelze likvidovat společně s komunálním odpadem. Správný postup v případě likvidace, zpětného využití nebo recyklace komponentů spočívá v předání zařízení do specializovaného odběrného bodu, kde bude přijato bezplatně. Informace o místech odběru odpadního zařízení poskytují místní úřady, např. na svých internetových stránkách.

Správnou likvidací zařízení chráníme cenné zdroje a eliminujeme negativní vliv na zdraví a životní prostředí, které může být ohroženo nesprávným nakládáním s odpady. Nesprávná likvidace odpadů může být trestána uložením pokuty podle příslušných místních předpisů.

Uživatelé v zemích Evropské unie

V případě nutnosti likvidace elektrických a elektronických zařízení kontaktujte nejbližší prodejní místo nebo dodavatele, kteří Vám poskytnou doplňkové informace.

Likvidace odpadů mimo Evropskou unii

Tento symbol se týká pouze zemí Evropské unie.

V případě potřeby likvidace tohoto výrobku se obraťte na místní úřady nebo prodejce za účelem získání informací o správném způsobu likvidace.

Záruční list

pro

[Agregát pro malování stříkáním]

Katalogové číslo: DED7410 / DED7413 Sériové číslo:.....

(dále jen výrobek)

Datum zakoupení výrobku:

Razítko prodávajícího.....

Datum a podpis prodávajícího:

Prohlášení uživatele:

Potvrdzují, že jsem byl seznámen se záručními podmínkami a důsledky nedodržování pokynů uvedených v návodu k obsluze a záručním listu. Se záručními podmínkami souhlasím, což potvrzuji vlastnoručním podpisem:

.....

datum a místo podpis uživatele

I. Odpovědnost za výrobek

1. Ručitel – DEDRA EXIM Sp. z o.o. se sídlem v Pruszkowie, adresa: ul. 3 Maja 8, 05-800 Pruszków, KRS 0000062517, Obvodní soud pro hl. město Varšavu ve Varšavě, XIV. Hospodářský odbor Celostátního soudního rejstříku, DIČ 527-020-49-33, Základní kapitál: 100 980,00 zł.

2. Podle podmínek stanovených v tomto záručním listu ručitel poskytuje záruku na výrobek, pocházející z distribuce ručitele.

3. Záruční odpovědnost za vady se týká pouze vad vzniklých z příčin tkvících ve výrobku v okamžiku jeho vydání uživateli.

4. Uživatel má nárok na bezplatnou záruční opravu výrobku, pokud vada byla zjištěna v záruční době. Provedení opravy výrobku (způsob opravy) závisí na rozhodnutí ručitele. Pokud ručitel nemůže provést opravu, vyhrazuje si právo na výměnu vadné součásti nebo celého výrobku za bezvadný, snížení ceny výrobku nebo odstoupení od smlouvy.

5. Vůči uživateli, který není spotřebitelem ve smyslu zákona ze dne 23. dubna 1964 občanský zákoník, je odpovědnost Ručitele za škody vyplývající z této záruky a/nebo v souvislosti s jejím uzavřením a plněním, bez ohledu na právní titul, omezena maximálně do výše hodnoty vadného výrobku.

II. Záruční doba

Součásti výrobku, na které se vztahuje záruka	Doba trvání záruční ochrany
Agregát pro malování stříkáním	24 měsíců, počítáno od data nákupu výrobku uvedeného v tomto záručním listu

III. Podmínky uplatňování záruky

1. Przedstawienie przez Użytkownika wypełnionej karty gwarancyjnej Produktu 1. Předložení vyplněného záručního listu pro výrobek a doložení okolností nákupu výrobku, např. předložením paragonu, faktury atd. Pro správné vyřízení

reklamacie se doporučuje, abyste spoločne s výrobkom predali všetky súčasti stanovené v kapitole „Komplektace“ výrobku uvedené v návodu k obsluze.

2. Dodržování pokynů uvedených v návodu k obsluze a záručním listu.
3. Záruka platí pouze na území Polska a EU.
4. Záruka se nevztahuje na vady výrobku vzniklé zejména v následku:
 - a. Nedodržování podmínek stanovených v návodu k obsluze, zejména v rozsahu správného provozování, údržby a čištění;
 - b. Používání čistících nebo ošetrovacích prostředků v rozporu s návodem k obsluze;
 - c. Nevhodného skladování a přepravování výrobku;
 - d. Svépomocných změn a/nebo úpravy výrobku, které nebyly dohodnuty s ručitelem;
 - e. Používání ve výrobku provozních materiálů v rozporu s návodem k obsluze.
5. Uživatel, který není spotřebitelem ve smyslu zákona ze dne 23. dubna 1964 občanský zákoník, ztratí záruku na výrobek, na kterém:
 - odstraní, změní nebo poškodí sériová čísla, označení údajů a výkonové štítky;
 - ucpávky byly poškozeny uživatelem nebo nesly stopy manipulace uživatele.
6. Upozornění! Činnosti spojené s každodenní obsluhou výrobku, vyplývající mj. z návodu k obsluze, provádí uživatel ve vlastní režii a na své náklady.

IV. Postup při reklamaci

1. V případě zjištění nesprávného provozu výrobku se před nahlášením reklamacie ujistěte, že jste provedli správně všechny činnosti podrobně popsané v návodu k obsluze.
2. Reklamací nahláste ihned, nejlépe do 7 dnů od data zjištění vady výrobku. Uživatel, který není spotřebitelem ve smyslu zákona ze dne 23. dubna 1964 občanský zákoník, ztratí nárok na uplatnění záruky v případě nenahlášení reklamacie do 7 dnů.
3. Reklamací můžete nahlásit mj. v místě zakoupení výrobku, v záručním servisu nebo písemně na adresu: DEDRA EXIM Sp. z o.o., ul. 3 Maja 8, 05-800 Pruszków.
4. Reklamací můžete nahlásit prostřednictvím formuláře dostupného na stránkách www.dedra.pl. („Formulář pro nahlášení reklamacie“).
5. Adresy záručních servisů v jednotlivých státech jsou dostupné na stránkách www.dedra.pl. Pokud v daném státě není uveden servis, reklamační formulář zašlete na adresu: DEDRA EXIM Sp. z o.o., ul. 3 Maja 8, 05-800 Pruszków (Polska).
6. Z bezpečnostních důvodů je zakázáno používat vadný výrobek.
7. Upozornění!!! Používání vadného výrobku ohrožuje zdraví a život uživatele.
8. Povinnosti vyplývající ze záruky budou splněny do 14 pracovních dnů, počítáno ode dne doručení reklamovaného výrobku.
9. Vadný výrobek před odevzdáním do servisu vyčistěte. Reklamovaný výrobek důkladně zabezpečte proti poškození při přepravě (doporučuje se předat reklamovaný výrobek v originálním obalu).
10. Záruční doba se prodlužuje o dobu, během níž uživatel z důvodu vady výrobku, na kterou se vztahuje záruka, nemohl výrobek používat. Záruka nevylučuje, neomezuje ani nepozastavuje nároky uživatele vyplývající z ručení za vady prodané věci.

SK Obsah

1. Fotografie a obrázky
2. Popis zariadenia
3. Určenie zariadenia
4. Obmedzenia používania
5. Technické údaje
6. Príprava na prácu
7. Pripojenie k sieti
8. Zapnutie zariadenia
9. Používanie zariadenia
10. Priebežná údržba
11. Náhradné diely a príslušenstvo
12. Samostatné odstraňovanie porúch
13. Kompletizácia zariadenia
14. Informácie pre užívateľov týkajúca sa likvidácii elektrických a elektronických zariadení
15. Záručný list

Preklad originálneho návodu

Vyhlasenie o zhode bolo pripojené k návodu ako samostatný dokument. Ak dané vyhlásenie o zhode chýba, je potrebné kontaktovať spoločnosť Dedra Exim Sp. z o.o.

Všeobecné pokyny pre bezpečnosť boli pripojené k návodu ako samostatná brožúra.

UPOZORNENIE. Prečítajte si všetky upozornenia označené symbolom a všetky pokyny.

Nedodržanie nasledujúcich bezpečnostných upozornení a bezpečnostných pokynov môže spôsobiť zásah elektrickým prúdom, požiar, alebo vážne poranenie.

Zachovajte všetky upozornenia a návod pre budúce použitie.

2. Popis zariadenia

Obr. A: 1. Striekacia pištoľ, 2. Vypínač, 3. Ramenný popruh, 4. Ohybná hadica, 5. Agregát, 6. Košík na nádobu, 7. Hliníková nádoba.

3. Určenie zariadenia

Zariadenie je určené na používanie pri rekonštrukčno-stavebných prácach, v dielnach a v servisoch, pri amatérskych prácach, pričom musia byť dodržávané podmienky používania a prípustné prevádzkové podmienky, ktoré sú uvedené v užívateľskej príručke.

Maliarsky agregát HVLP (High Volume Low Pressure - vysoký objem pri nízkom tlaku, ktorý neprekračuje 0,7 baru) je produkt určený pre rozprašovanie lakov na báze: vody, moridiel, látok na ochranu dreva, základných náterov na kov, olej-falových smaltov, akrylových smaltov určených pre lakovanie metódou striekania. Zariadenie môže tiež rozprašovať nástenné farby: latexové. Ale množstvo riedidla potrebného pre správne roziedenie farby (správnej činnosti agregátu) môže byť väčší, ako odporúča výrobca. Elektronáradie môže spolupracovať s dýzami v rôznych rozmeroch (1mm, 1.5mm, 1.8mm, 2.5 mm).

4. Obmedzenia používania

Zariadenie sa môže používať iba v súlade s nižšie umiestnenými „Prípustnými pracovnými podmienkami“ uvedenými nižšie“.

Systém spájanie podsústav je prispôboby do striekacej pištole s nádržou na médium a fúkačím zariadením. Nie je možné používať elektronáradie do ľúhu, látok obsahujúcich kyseliny, látok obsahujúcich cudzie materiály, látok obsahujúcich chemické rozpúšťadlá.

Neopránené a samostatné zmeny v mechanickej a elektrickej konštrukcii, všetky úpravy, činnosti údržby, ktoré nie sú opísané v návode na obsluhu, budú považované za nezákonné a spôsobia okamžitú stratu záručných práv a vyhlásenie o zhode už nebude platné.

Použitie v rozpore s účelom, alebo v nezhode s návodom na použitie, bude mať za následok okamžitú stratu záručných práv.

Prípustné pracovné podmienky

S1 – práca stála

5. Technické údaje

Model	DED7410	DED7413
Napätie práce [V]	230	
Frekvencia [Hz]	50	
Menovitý výkon [W]	600	700
Pracovný tlak [Bar]	0,15-0,35	0,15-0,35 bar
Dĺžka pružnej hadice [m]	1,6	1,5
Prietok vzduchu [l/min]	700	1650
Rýchlosť prísunu média [ml/min]	200-300	250-350
Max. viskozita média [s]	40	90
Úroveň vibrácií zmeraná na rukoväti [m/s ²]	2,35	<2,5
Nespoľahlivosť merania vibrácií K [m/s ²]	1,5	1,5
Emisia hluku:		
Úroveň tlaku zvuku L _{PA} [dB(A)]	95	74
Úroveň hladiny zvuku L _{WA} [dB(A)]	106	85
Nespoľahlivosť merania (K _{PA}) / (K _{WA}) [dB(A)]	3	3
Hmotnosť [kg]	3,2	3,3
Trieda ochrany	II	II
Ochrana pred bezprostredným prístupom	IP20	IP20

Informácie o vibráciách a hlučnosti

Celková hodnota vibrácií a_n a neistota merania sú stanovené v súlade s normou EN 60745-1 a sú uvedené v tabuľke.

Emisia hluku bola stanovená v súlade s EN 60745-1, hodnoty sú uvedené v tabuľke vyššie.

POZOR Hluk může způsobit poškození sluchu, a proto počas práce vždy používajte ochranné prostriedky na uši!

Deklarovaná celková hodnota vibrácií bola meraná v súlade so štandardnou skúšobnou metódou a môže byť použitá na porovnanie jedného zariadenia z druhým. Uvedená úroveň vibrácií môže byť tiež použitá na predbežné posúdenie vystavenia na vibrácie.

Úroveň vibrácií sa počas skutočného používania zariadenia môže líšiť od deklarovaných hodnôt, v závislosti na spôsobe používania pracovných nástrojov, najmä od typu spracovaného výrobku a od potreby určenia opatrení zameraných na ochranu operátora. Pre presné posúdenie vystavenia v reálnych podmienkach používania, je potrebné pamätať o všetkých častiach prevádzkového cyklu, vrátane času, keď je zariadenie celkom vypnuté, alebo ak je zapnuté, ale nie je používané.

6. Príprava na prácu

POZOR Všetky činnosti musia byť vykonávané len vtedy, keď je zástrčka vytiahnutá zo zásuvky.

Naplnovanie nádrže pred maľovaním

Striekacia pištoľ sa skladá z veka nádrže a trubičky rozvádzajúcej médium a nádrže. Do hliníkovej nádrže o obsahu ~1l (fot. A.7) nalievame príslušné médium. Zaskrutkujeme veko na nádrž. Médium a riedidlo musia byť k sebe kompatibilné. Použitie riedidla, ktoré nie je v súlade s odporúčaním výrobcu, môže byť príčinou zapchania pištole. Použite farby určené pre nastriekavané maľovanie. Takú informáciu výrobcu vždy umiestňuje na obalu.

Montáž

Skladanie vykonávame pri vytiahnutej zástrčke z elektrickej zásuvky. Pre prípravu zariadenia do práce spojte hlavné zariadenie s pištoľou pomocou pružnej hadice. Z oboch strán pružnej hadice sa nachádzajú pripojovacie hrdlá. Hrdlo väčšieho priemeru vložte do sedla hlavného zariadenia, zatiaľ čo druhý koniec vložte do sedla striekacej pištole (v hornej časti rukoväti, fot. D). Maľujúce zariadením vo vnútri miestnosti, pamätajte na zabezpečenie povrchu pred zašpinením. Zariadenie Vám dodané má zamontovaný pások. Dodatočne sa vo vybavení nachádza plastový košík pre odkladanie pištole, ktorý sa montuje vsunutím ramien úchyty do plastového korpusu.

7. Pripojenie k sieti

Pred pripojením zariadenia k zdroju napájania sa uistite, že napájacie napätie zodpovedá hodnote uvedenej na typovom štítku.

Instalácia elektrického napájania by mala byť vykonaná v súlade so základnými požiadavkami na elektrické instalácie a mala by spĺňať požiadavky bezpečného používania. Parametre minimálneho prierezu napájacieho kábla a menovitej hodnoty poistky v závislosti od výkonu zariadenia sú uvedené v nasledujúcej tabuľke:

Výkon zariadenia [W]	Minimálny prierez vodiča [mm ²]	Minimálna hodnota ističa typu C [A]
<700	0,75	6

Instaláciu by mal vykonať kvalifikovaný elektrikár. Pri použití predlžovacích káblov kontrolujte, či nie je prierez vodiča menší ako je požadované (pozri tabuľku). Elektrický kábel umiestnite tak, aby počas prevádzky nebol vystavený prípadnému poškodeniu. Nepoužívajte poškodené predlžovacie káble. Pravidelne kontrolujte technický stav napájacieho kábla. Neťahajte za sieťový kábel.

8. Zapnutie zariadenia

 **POZOR** Skôr, než zapnete zariadenie, tak určite musíte vykonať činnosti popísané v kapitole „Príprava na prácu“.

Po zostavení sady stlačte tlačidlo vypínača umiestneného v hornej časti krytu hlavnej jednotky. Stlačením kolískového vypínača do polohy "I" sa zariadenie spustí. Stlačením vypínača do polohy "0" sa zariadenie vypne.

9. Používanie zariadenia

Príprava povrchu pre maľovanie

Pred začiatkom maľovania pamätajte na pripravený povrch. Povrch musí byť čistý a vysušený. Nemaľujte na mastný povrch. V prípade, keď je povrch hladký zdĺhajte ho napr. drobným brusným papierom, a potom odstráňte prach.

Médium

Pred použitím média, skontrolujte jeho viskozitu pomocou pripojeného k zariadeniu hrnčeka pre meranie viskozity (merané v sekundách). Hrnček naplňte, zdvihnite do výšky cca 15-20cm (otvor zablokujte). Potom otvor uvoľnite a merajte čas, pokiaľ je prúd nepretržitý. V okamihu, keď bude prerušovaný, ukončíte meranie. Odmeraný čas je viskozitou. Zariadením je možné rozprašovať farby, laky, moridlá apod. o viskozite do 30s pre DED7410, a 90s pre DED7413 alebo farieb v zriedení do 20% (podľa pokynov výrobcu). Médium s menším zriedením ako 10%, 5% a viskozitou väčšou ako 40s pre DED7410, a 90s pre DED7413 môžu byť správne rozprašené. Správne maľovanie agregátom, nástennými farbami, je možné, keď je množstvo riedidla väčšie ako odporúča výrobca (vyberte ho pokusne) napr.:

- 1) Beckers Vaggfarg, správne funguje pri zriedení ~30%
- 2) Decoral Acrylic W, správne funguje pri zriedení ~10%,
- 3) Luxens, správne funguje pri zriedení ~20%,
- 4) Magnat, správne funguje pri zriedení ~10%. Pred začiatkom maľovania vykonajte skúšku na kartóne, lepenke, preglejke apod.

Maľovanie

Technika HVLP sa charakterizuje vysokou efektívnosťou. Zariadenia je prispôbené pre maľovanie v troch nastaveniach TVAR ROZPRAŠOVANÉHO PRÚDU (výkr. G): zvislým, vodorovným a guľatým prúdom. Nastavenie prúdu média spočíva v odskrutkovaní poistného krúžku zabezpečujúceho pištoľu a nasledujúcim prestavením lišty s dvoma dýzami v príslušnej pozícii. Motýlik nastavíte vodorovne (horizontálne) – prúd média bude vo vertikále. Pri nastavení motýlikov vo zvislej pozícii bude prúd vodorovný. Nastavenie motýlikov v pozícii uhlu 45 stupňov – prúd vo tvaru okruhu. Pamätajte, že nie je vhodné rozprašovať médium do samotného konca, pretože to spôsobuje nerovnomerné rozmiestnenie média na povrchu. Zhrmazďujúce sa na konci dýzy médium (zaschnuté) odstraňujte príslušným riedidlom.

Pištoľ maľujúca

Intenzita rozprašovania sa nastavuje regulujúcim ovládacím nachádzajúcim sa v zadnej časti pištole. Správne množstvo média sa nastavuje nasledujúcim spôsobom:

Otáčaním vpravo znižujeme množstvo farby (zatvárame prívod do konca)

Držíme stlačenú spúšť a voľno odskrutkujeme regulujúce koliesko (viď fot. E) do získania príslušného množstva média na testovanom povrchu.

Pohyb pištole v priebehu maľovania musí byť jednoliaty. Vzďialenosť dýzy od povrchu v priebehu maľovania musí činiť cca ~30cm.

Pre zväčšenia šírky maľovania a množstvá nanášanej farby použite dýzu 1.8 mm (používať pre hustejšie médium). Dýza 1.5mm je univerzálna. Dýzu 1.0mm odporúčame pre maľovanie moridlami, vodnými lakmi, látkami pre základný náter.

10. Priebežná údržba

 **POZOR** Všetky údržbové činnosti musia byť vykonávané len vtedy, keď je zástrčka vytiahnutá zo zásuvky.

Lakovacia pištoľ

Čistenie vykonajte odpovedajúcim riedidlom (napr. vodou)

Pre dlhodobú trvanlivosť zariadenia je bezpodmienečne nutné po každom maľovaní ho očistiť.

1. Očistíte zásobník z média, naplňte ho riedidlom (napr. vodou)
2. Doskrutkujte silne striekaciu pištoľu
3. Zapnite hlavné zariadenie, nasmerujte striekaciu pištoľu na prázdný zásobník a začinite rozprašovať čistiaci prípravok.
4. Po vyprázdnení zásobníka ho opätovne naplňte riedidlom a procedúru čistenia zopakujte.
5. Činnosti opakujte do okamžiku, keď z pištole začne byť rozprašované čisté riedidlo. (voda)
6. Nádrž udržiajte v čistote.
7. Periodicky kontrolujte tesnenie ihly (v rúkoväti pištole).

Regulácia prúdu

Regulácia tvaru prúdu nástreku sa uskutočňuje prostredníctvom zmeny lišty s dýzami v lakovacej pištoľi.

Rozprašovanie vodorovné, zvislé, a guľatý prúd (Výkr. G): Tvar rozprašovaného prúdu.

Výmena dýzy a ihly

1. Odskrutkujte pripevňujúci krúžok krytu dýzy.
2. Snímate kryt dýzy
3. Pomocou kľúča 13 vyskrutkujte dýzu (smer v súlade s pohybom hodinových ručičiek), vložte novú a vykonajte činnosti v krokoch od 3 do bodu 1 Nasledovne:
4. Zozadu pištole vyskrutkujte oceľové regulujúce koliesko vysunutia ihly.
5. Stlačte spúšť tak, aby sa ihla vysunula (vyjmite ju)
6. Vsuňte ihly od kompletu (dýza +ihly)
7. Vsuňte pružinu a zaskrutkujte oceľové ovládacie koliesko

11. Náhradné diely a príslušenstvo

Pre DED7410:

Zariadenie DED7410 je štandardne vybavené dýzou 1,5mm. Dodatočne je možné dokúpiť dýzy priemeru: 1,0mm- DED74101; 1,5mm- DED74105; 1,8mm- DED74108 spolu s ihlou.

Pre DED7413:

Zariadenie DED7413 je štandardne vybavené dýzou 1,8mm a 2,5mm. Dodatočne je možné dokúpiť dýzy priemeru: 1,0mm- DED74131; 1,5mm- DED74133; 1,8mm- DED74135; 2,5mm-DED74138 spolu s ihlou.

Ak si chcete kúpiť náhradné diely a príslušenstvo, tak sa prosím obráťte na servis Dedra Exim. Kontaktné údaje nájdete na 1. strane tohto návodu.

Pri objednávaní náhradných dielov uveďte prosím sériové číslo nachádzajúce sa na typovom štítku spolu s číslom dielu z montážneho výkresu.

Počas trvania záruky sa oprava vykonáva na základe podmienok uvedených v záručnom liste. Reklamovaný produkt odovzdajte na opravu v mieste nákupu (predávajúci je povinný prijať reklamovaný produkt), odošlite do najbližšieho servisného strediska k miestu bydliska (zoznam servisov nájdete na stránkach www.dedra.pl), alebo odošlite do centrálného servisu Dedra Exim. Prosím, aby ste priložili vyplnený záručný list. Po skončení záručnej doby opravy vykonáva centrálny servis. Poškodený produkt musí byť odoslaný do servisu (náklady na dodanie hradí používateľ).

12. Samostatné odstraňovanie porúch

 **POZOR** Pred začatím samostatného odstránenia porúch, odpojte zariadenie od zdroja napájania.

Problém	Prčina	Riešenie
Médium nepokrýva	Malé množstvo média	Odskrutkujte ovládacie koliesko na ľavú stranu
	Husté médium	Rozriedte médium o 10%
Veľká laková hmla	Prliš veľká vzdialenosť od povrchu	Skráťte vzdialenosť do 30cm
	Prliš riedke médium	Znížte výdatnosť vzduchu otáčaním kolieska v pištoľi, naľavo
Slabý prúd média	Husté médium	Rozriedte médium o 10%
	Slabá výdatnosť vzduchu	Otočte regulačné koliesko v pištoľi napravo.
	Znečistená dýza	Očistite dýzu

13. Kompletizácia zariadenia

DED7410: 1. Hlavné zariadenie – 1 kus 2. Lakovacia pištoľ – 1 kus 3. Košík na nádrž s pištoľou – 1 kus 4. Pásoč – 1 kus 5. Hliníková nádrž – 1 kus 6. Hrnček na meranie viskozity – 1 kus 7. Násadka do pumpovania – 1 kus 8. Prúžna hadica – 1 kus

DED7413: 1. Hlavné zariadenie – 1 kus 2. Lakovacia pištoľ – 1 kus 3. Košík na nádrž s pištoľou – 1 kus 4. Pásoč – 1 kus 5. Hliníková nádrž – 1 kus 6. Hrnček na meranie viskozity – 1 kus 7. Násadka do pumpovania – 1 kus 8. Dýza 2,5 mm – 1 kus 9. Dýza 1,8 mm (v pištoľi) – 1 kus

14. Informácie pre užívateľov k likvidácii elektrických alebo elektronických zariadení

 (tykajúce sa domácností)
Tento symbol na výrobku alebo na priloženej dokumentácii upozorní, že chybné elektrické spotrebiče a elektronické zariadenia nemožno likvidovať spolu s domácim odpadom. Správny postup pri ich likvidácii alebo recyklácii podlieha odovzdaniu zariadení na určené zberné miesta, kde budú prijaté zdarma. Informácie o takýchto zberných miestach vydávajú miestne orgány, napr. na svojich internetových stránkach.

Správna likvidácia prístroja umožňuje zachovať cenné prírodné zdroje a napomáha prevencii potenciálnych negatívnych dopadov na zdravie a životné prostredie, ktoré môže byť ohrozené nesprávnym nakladaním s takýmto odpadom.

Nesprávne nakladanie s elektronickými/elektrickými odpadmi je sankcionované podľa príslušných vnútroštátnych právnych predpisov.

Pre používateľov v Európskej únii

V prípade odovzdania elektrických spotrebičov a elektronických zariadení, obráťte sa na najbližšie miesto predaja alebo na dodávateľa, ktorý Vám poskytne bližšie informácie.

Likvidácia odpadov v krajinách mimo EÚ

Tento symbol platí len v krajinách EÚ.
Ak chcete tento výrobok zlikvidovať, obráťte sa na miestne úrady alebo predajcu za účelom získania informácií o správnom spôsobe postupovania vo veci.

Záručný list

na

[Striekacie zariadenie na maľovanie]

Katalógové č.: DED7410 / DED7413 Číslo šarže:

(ďalej len Výrobok)

Dátum nákupu výrobku:

Pečiatka predajcu

Dátum a podpis predajcu:

Vyhlasenie Užívateľa:

Potvrdzujem, že som bol oboznámený so záručnými podmienkami, ako aj s následkami nedodržania pokynov a odporúčaní, ktoré sú uvedené v užívateľskej príručke a v záručnom liste. Záručné podmienky sú mi známe, čo potvrdzujem vlastnoručným podpisom:

.....

dátum a miesto

.....

podpis Užívateľa

I. Zodpovednosť za Výrobok

1. Ručiteľ - spoločnosť „DEDRA EXIM sp. z o.o.“ sídliaca v meste: Pruszków, na adrese: ul. 3 Maja 8, 05-800 Pruszków, Poľsko, zapísaná do obchodného registra pod číslom KRS 0000062517 vedenom oblasťným súdom pre hlavné mesto Varšava vo Varšave, 14. ekonomické oddelenie Štátneho súdneho registra, IČ DPH: PL 5270204933, základné imanie: 100 980,00 PLN.
2. Podľa podmienok stanovených týmto záručným listom Ručiteľ udeľuje záruku na Výrobok, pochádzajúci z distribúcie Ručiteľa.
3. Zodpovednosť na základe záruky sa vzťahuje iba na chyby, ktoré vznikli následkom príčin nachádzajúcich sa vo Výrobku v momente jeho vydania Užívateľovi.
4. Na základe záruky Užívateľ získava právo na bezplatnú opravu výrobku, ak sa chyba objaví počas trvania záručnej lehoty. Spôsob opravy Výrobku (metóda vykonania opravy) závisí od rozhodnutia Ručiteľa. V prípade, ak Ručiteľ uzná, že Výrobok sa nedá opraviť, Ručiteľ si vyhradzuje právo vymeniť chybný prvok alebo celý Výrobok na výrobok bez chýb, právo na zníženie ceny Výrobku alebo právo na odstúpenie od dohody.
5. Voči Užívateľovi, ktorý nie je konzumentom v zmysle zákona z 23. apríla 1964 Občiansky zákonník, zodpovednosť Ručiteľa za škody vyplývajúce z tejto záruky a/alebo ktoré súvisia s jej uzatvorením a realizáciou, bez ohľadu na právny základ, je obmedzená maximálne do výšky hodnoty chybného Výrobku.

II. Záručná lehota

Prvky Výrobku na ktoré sa vzťahuje záruka	Trvanie záručnej ochrany
Striekacie zariadenie na maľovanie	24 mesiacov od dňa nákupu Výrobku, ktorý je uvedený v tomto záručnom liste

III. Podmienky využitia záruky

1. Užívateľ je povinný predstaviť vyplnený Záručný list výrobku, ako aj náležitý doklad o nákupe Výrobku, napr. predstavením pokladničného bloku, faktúry ap. Aby reklamačný proces prebiehal efektívne odporúčame, aby Užívateľ spolu s reklamovaným výrobkom doručil všetky prvky vymenované v kapitole užívateľskej príručky výrobku „Diely a časti“.
2. Užívateľ je povinný dodržiavať pokyny a odporúčania uvedené v užívateľskej príručke a v záručnom liste.
3. Záruka platí iba na území Poľskej republiky a členských štátov EÚ.
4. Záruka sa nevzťahuje na chyby, ktoré vznikli (predovšetkým) následkom:
 - a. Nedodržania podmienok určených v užívateľskej príručke, predovšetkým podmienok správneho používania, prevádzky, údržby a čistenia
 - b. Použitia na čistenie alebo na údržbu nevhodných prípravkov, nezhodne s užívateľskou príručkou;
 - c. Nevhodného uchovávanía a prepravy výrobku;
 - d. Vykonania neautorizovaných zmien a/alebo iných zásahov do výrobku, na ktoré výrobca nevyjadril súhlas;
 - e. Použitím vo výrobku/s výrobkom nevhodných prevádzkových materiálov, nezhodne s užívateľskou príručkou.
5. Užívateľ, ktorý nie je konzumentom v zmysle zákona z 23. apríla 1964 Občiansky zákonník, stráca záručné práva na výrobok, v ktorom:
 - sériové čísla, označenia dátumov a výrobné štítky boli odstránené, zmenené alebo poškodené;
 - boli poškodené plomby alebo sú na nich viditeľné stopy manipulácie.
6. Pozor! Činnosti súvisiace s každodennou obsluhou výrobku, vyplývajúce medzi iným z užívateľskej príručky, Užívateľ vykonáva vlastnými silami a na vlastné náklady.

IV. Reklamačná procedúra

1. V prípade, ak Užívateľ objaví, že Výrobok nefunguje správne, ešte pred zložením reklamácie je povinný uistiť sa, či boli náležite vykonané všetky stanovené činnosti, predovšetkým tie uvedené v užívateľskej príručke.
2. Reklamácia musí byť podaná bezodkladne, najlepšie v priebehu 7 dní od dňa, v ktorom sa prejavila (objavila) chyba Výrobku. Užívateľ, ktorý nie je konzumentom v zmysle zákona z 23. apríla 1964 Občiansky zákonník, stráca práva vyplývajúce z tejto záruky v prípade, ak reklamáciu nepoda v priebehu 7 dní od dňa, v ktorom sa prejavila (objavila) chyba Výrobku.

3. Reklamáciu môžete podať medzi inými na mieste, v ktorom ste výrobok kúpili, v záručnom servise alebo poštou na adresu: DEDRA EXIM sp. z o.o., ul. 3 Maja 8, 05-800 Pruszków, Poľsko.
 4. Užívateľ môže podať reklamáciu prostredníctvom formulára, ktorý je dostupný na webovej stránke www.dedra.pl. („Formulár podania reklamácie na základe udelenej záruky“).
 5. Adresy záručných servisov v jednotlivých štátoch sú zverejnené na webovej stránke www.dedra.pl. V prípade, ak v danom štáte sa nenachádza záručný servis, odporúčame reklamovaný výrobok doručiť na adresu: DEDRA EXIM sp. z o.o. ul. 3 Maja 8, 05-800 Pruszków, Poľsko.
 6. Vzhľadom na bezpečnosť Užívateľa, nefunkčný (chybný) výrobok sa v žiadnom prípade nesmie používať.
 7. Pozor!!! Použitie nefunkčného (chybného) výrobku je nebezpečné pre zdravie a život Užívateľov.
 8. Povinnosti vyplývajúce z udelenia záruky budú vyplnené v lehote 14 pracovných dní počítajúc od dňa doručenia reklamovaného Výrobku Užívateľom.
 9. Pred zaslaním reklamácie odporúčame reklamovaný Výrobok náležite očistiť. Odporúčame reklamovaný Výrobok dôkladne zabezpečiť pre prípadným poškodeniami počas prepravy (reklamovaný Výrobok odporúčame doručiť v originálnom obale).
 10. Záručná lehota sa predlžuje o čas, počas ktorého Užívateľ následkom chyby (nefunkčnosti) výrobku, na ktorú sa vzťahovala záruka, nemohol Výrobok používať.
- Záruka nevylučuje, neobmedzuje a ani nepozastavuje právo Užívateľa (kupujúceho) na základe príslušných predpisov o ručení za chyby predanej veci.

LT Turinys

1. Nuotraukos ir piešiniai
2. Prietaiso aprašas
3. Prietaiso paskirtis
4. Naudojimo apribojimai
5. Techniniai duomenys
6. Paruošimas darbui
7. Jungimas į tinklą
8. Prietaiso įjungimas
9. Prietaiso naudojimas
10. Einamieji naudojimo veiksmai
11. Atsarginės dalys ir reikmenys
12. Savarankiškas defektų pašalinimas
13. Prietaiso elementai
14. Informacija naudotojams apie elektros ir elektronikos prietaisų pašalinimą
15. Garantijos lapas

Originalios instrukcijos vertima

Atitikties deklaracija buvo pridėta prie instrukcijos kaip atskiras dokumentas. Atveju, kai nebus atitikties deklaracijos reikia susisiekti su Dedra Exim Sp. z o.o. Bendrosios saugumo sąlygos buvo pridėtos prie instrukcijos kaip atskira brošiūra.

⚠ ĮSPĖJIMAS Perskaityti visus įspėjimus pažymėtus simboliu ir visas ⚠ instrukcijas. Žemiau pateiktų įspėjimų ir saugos nurodymų nesilaikymas, gali būti elektros srovės smūgio, gaisro ar sunkių sužalojimų priežastimi.

Įsisaugoti visus įspėjimus ir instrukcijas ateičiai.

2. Prietaiso aprašas

- A pav. 1. Lakavimo pistoletas, 2. Jungiklis, 3. Dirželis per petį, 4. Lankstus laidas, 5. Agregatas, 6. Talpyklos krepšys, 7. Aliuminio talpykla.

3. Prietaiso paskirtis

Leidžiama naudoti įrenginį remonto ir statybos darbuose, remonto servisuose, mėgėjiškuose darbuose, jei yra laikomasi naudojimo sąlygų ir leistinų darbo sąlygų, nurodytų Naudojimo instrukcijoje.

HVLP (High Volume Low Pressure) dažymo agregatas, - didelis tūris esant mažam slėgiui, neviršijančiam 0,7 barų) tai produktas, skirtas lako purškimui, kurio pagrindu yra: vanduo, dėmės, medienos konservantai, metaliniai gruntai, aliejaus-ftalio emaliai, akriliniai emaliai, skirti dažymui purškimo technika.

Įrenginys taip pat gali purkšti sieninius dažus su lateksu. Tačiau skiediklio kiekis, reikalingas norint tinkamai atskiesti dažus (tinkamas agregato veikimas), gali būti didesnis, negu rekomenduojama gamintojas. Elektrinis įrankis gali dirbti su įvairių dydžių purkštuvais (1mm, 1.5mm, 1.8mm, 2.5mm).

4. Naudojimo apribojimai

Prietaisas gali būti naudojamas vien tik pagal pateiktas "Priimtinas darbo sąlygas".

Componentų sujungimų sistema pritaikyta purškiamam pistoletui su talpykla terpei ir pūtimo priemone. Negalite naudoti elektrinio įrankio skysčiumi, medžiagoms, kurių sudėtyje yra rūgščių, pašalinių medžiagų, cheminių tirpiklių. Savaiminiai pakeitimai mechaninei ir elektros statyboje, visi modifikavimai, naudojimo veiksmi, neaprašyti instrukcijoje bus traktuojami kaip neteisėti ir priveda prie staigaus garantijos teisės praradimo, o atitikties garantija praras galiojimą.

Naudojimas ne pagal naudojimo instrukcijos nuorodas ir paskirtį prives prie staigaus garantijos teisės praradimo.

Priimtinos darbo sąlygos
S1 – nuolatinis darbas

garantijos lape. Reklamuojamą produktą prašome pateikti taisymui pirkimo vietoje (pardavėjas įsipareigoja priimti reklamuojamą produktą), nusiųsti į servisą esantį arčiausiai gyvenamosios vietos (servisų skaičius www.dedra.pl) arba siųsti į Dedra Exim centrinį servisą. Maloniai prašome pridėti garantinę kortelę. Pasibaigus garantijos laikotarpiui taisymus atlieka centrinis servisas. Pažeistą produktą reikia siųsti į servisą (siuntimo išlaidas padengia vartotojas).

12. Savarankiškas defektų pašalinimas

⚠ DEMESIO **Prieš pradėdami savarankišką defektų pašalinimą, reikia išjungti prietaisą iš elektros maitinimo.**

Problema	Priežastis	Sprendimas
Terpė nedengia	Mažas terpės kiekis	Pistoletu pasukama rankenėlę pasukti į kairę.
	Tiršta terpė	Praskiesti terpę 10%
Didelis lako rūkas	Per didelis nuotolis nuo paviršiaus	Sumažinti nuotolį iki 30cm.
	Per mažo tirštumo terpė	Sumažinkite oro srautą sukdami pasukama rankenėlę į kairę.
Silpnas terpės srautas	Tiršta terpė	Praskiesti terpę 10%
	Silpnas oro išmetimas	Pasukite pistoletą purškimo reguliavimo rankenėlę į dešinę.
	Užterštas purkštuvai	Išvalykite purkštuvą.

13. Prietaiso elementai

DED7410: 1. Pagrindinis įrenginys – 1 vnt. 2. Lakavimo pistoletas – 1 vnt.
3. Krepšelis bakui su pistoletu – 1 vnt. 4. Dirželis – 1 vnt. 5. Aliumininis bakas – 1 vnt. 6. Puodelis klampumo matavimui – 1 vnt. 7. Siurbimo antgalis – 1 vnt. 8. Lanksti žarna – 1 vnt.

DED7413: 1. Pagrindinis įrenginys – 1 vnt. 2. Lakavimo pistoletas 400V – 1 vnt. 3. Krepšelis bakui su pistoletu – 1 vnt. 4. Dirželis – 1 vnt.
5. Aliumininis bakas – 1 vnt. 6. Puodelis klampumo matavimui – 1 vnt.
7. Siurbimo antgalis – 1 vnt. 8. Purkštuvai 2,5 mm – 1 vnt.
9. Purkštuvai 1,8 mm (pistoletė) – 1 vnt.

14. Informacija naudotojams apie sunaudotas įrangos utilizavimą

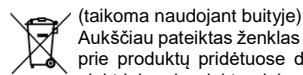

(taikoma naudojant buitįje)
Aukščiau pateiktas ženklas patalpintas ant produktų arba pavaizduotas prie produktų pridėtuose dokumentuose informuoja, kad sugedusius elektrinius ir elektroninius įrenginius draudžiama išmesti kartu su buitinėmis atliekomis. Norėdami utilizuoti, pakartotinai naudoti ar sugrąžinti tokių produktų sudedamąsias dalis, privalote atiduoti prietaisą į specializuotą surinkimo centrą, kur galėsite tai padaryti nemokamai. Informaciją apie sunaudotas technikas surinkimo vietas galite sužinoti iš vietinės valdžios, pvz. internetiniuose puslapiuose.

Tinkamai utilizuodami techniką padedate saugoti vertingus išteklius ir išvengti neigiamo poveikio sveikatai bei aplinkai, kuriems gali kilti pavojus dėl netinkamo atliekų tvarkymo.

Netinkamai utilizuojant atliekas gresia baudos, numatytos atitinkamose vietinėse taisyklėse.

Naudotojai Europos Sąjungoje

Norėdami utilizuoti elektrinius arba elektroninius įrenginius, susisiekite su artimiausiu šių įrenginių pardavimo centru arba su tiekėju, kuris suteiks Jums papildomos informacijos.

Atliekų utilizavimas ne Europos Sąjungos šalyse

Šis ženklas galioja tik Europos Sąjungos šalyse. Norėdami utilizuoti šį produktą, susisiekite su vietine valdžia arba su pardavėju ir sužinokite daugiau informacijos apie tinkamą jo utilizavimo būdą.

Garantinis lapas
na

[Purškimo dažymo aparatas]

Katalogo Nr: DED7410 / DED7413 Partijos numeris:

(toliau – Produktas)

Produkto pirkimo data:

Pardavėjo antspaudas

Pardavėjo parašas ir data:

Vartotojo pareiškimas:

Patvirtinu, kad buvau informuotas apie garantijos sąlygas ir taisyklių, išvardytų Naudojimo instrukcijoje ir Garantiniame lape, nepaisymo pasekmes. Šios garantijos sąlygos yra man žinomos, ką patvirtinu savo parašu:

.....

data ir vieta

vartotojo parašas

I. Atsakomybė už Produktą:

1. Garantijos suteikėjas – „DEDRA EXIM“ Sp. z o.o. su būstine adresu: ul. 3 Maja 8, 05-800 Pruškuvas, KRS 0000062517, Varšuvos apylinkės teismas, Valstybinio teismo registro XIV ūkinis skyrius, Mokesčių mokėtojo kodas 527-020-49-33, Įstatinis kapitalas: 100 980,00 PLN.

2. Šiame garantiniame lape nurodytomis sąlygomis Garantijos suteikėjas suteikia garantiją Produktui iš Garantijos suteikėjo asortimento.

3. Garantijos pagrindu atsakomybė yra priimama tik už defektus, esančius Produkto jo išdavimo Vartotojui metu.

4. Garantijos pagrindu Vartotojas gauna teisę nemokamai suremontuoti Produktą, jei defektas buvo aptiktas garantijos galiojimo metu. Apie Produkto remonto būdą (remonto atlikimo metodą) sprendžia Garantijos suteikėjas. Jei Garantijos suteikėjas nuspręstų, kad remontas yra neįmanomas, Garantijos suteikėjas pasiūkia sau teisę pakeisti elementą su defektu arba visą Produktą kitu, veikiančiu teisingai, sumažinti Produkto kainą arba anuliuotu sutartį.

5. Vartotojo, kuris pagal 1964 m. balandžio 23 d. Civilinį kodeksą nėra laikomas vartotoju, atveju Garantijos suteikėjo atsakomybė dėl kompensacijos, susijusi su šia garantija ir (arba) jos sudarymu ir vykdymu, nepriklausomai nuo formos, yra apribota iki maksimaliai Produkto su defektu vertės.

II. Garantijos laikotarpis

Produkto elementai, kuriems veikia garantija	Garantinės apsaugos trukmė
Purškimo dažymo aparatas	24 mėnesiai, skaičiuojant nuo Produkto pirkimo datos, nurodytos šiame Garantiniame lape

III. Naudojimosi garantija sąlygos

1. Vartotojas privalo pateikti užpildytą Produkto Garantinį lapą ir Produkto pirkimą patvirtinantį dokumentą (pvz. kasos čekis, sąskaita-faktūra ir pan.). Tam, kad pretenzijos nagrinėjimo procesas vyktų sklandžiai, rekomenduojama, kad Vartotojas kartu su Produktu perduotų visus elementus, nurodytus „Komplektacijos sąrašė“, esančiame Naudojimo instrukcijoje.

2. Vartotojas privalo laikytis Naudojimo instrukcijoje ir Garantiniame lape nurodytų rekomendacijų.

3. Garantija galioja tik Lenkijos Respublikos ir ES teritorijoje.

4. Garantija neapima Produkto defektų, atsiradusių dėl to, kad:

a. Vartotojas nesilaikė sąlygų, nurodytų Naudojimo instrukcijoje, ypač susijusių su teisingu naudojimu, priežiūra ir valymu;

b. Vartotojas naudojo priežiūros ar valymo priemones, neatitinkančias sąlygas nurodytas Naudojimo instrukcijoje;

c. Vartotojas netinkamai sandėliavo ir transportavo Produktą;

d. Vartotojas savarankiškai keitė ir (arba) modifikavo Produktą, negavęs Garantijos suteikėjo sutikimo;

e. Vartotojas naudojo Produkto eksploatacines medžiagas, neatitinkančias Naudojimo instrukcijos sąlygų

5. Vartotojas, kuris pagal 1964 m. balandžio 23 d. Civilinį kodeksą nėra laikomas vartotoju, praranda garantiją Produktui, jei:

- Vartotojas pašalino, pakeitė arba sugadino serijos numerius, datas ir informacines lenteles;

- Vartotojas pažeidė plombas arba ant jų matosi Vartotojo veiksmų pėdsakai.

6. Dėmesio! Veiksmus, susijusius su kasdieniu Produkto aptarnavimu, nurodytu pvz. Naudojimo instrukcijoje, Vartotojas atlieka pats ir savo sąskaita.

IV. Pretenzijos pateikimo procedūra:

1. Pastebėjus, kad Produktas veikia neteisingai, prieš pateikiant pretenziją, reikia įsitikinti, kad visi veiksmai, aprašyti Naudojimo instrukcijoje, buvo atlikti teisingai.

2. Pretenziją rekomenduojama pateikti nedelsiant, geriausiai per 7 dienas nuo Produkto defekto aptikimo. Vartotojas, kuris pagal 1964 m. balandžio 23 d. Civilinį kodeksą nėra laikomas vartotoju, praranda garantiją Produktui, jei nepateikia pretenzijos per 7 dienas.

3. Pretenziją galima pateikti pvz. Produkto pirkimo punkte, garantiniame servise arba raštu adresu: „DEDRA EXIM“ Sp. z o.o., ul. 3 Maja 8, 05-800 Pruškuvas.

4. Vartotojas gali pateikti pretenziją, pasinaudodamas blanku, kuris yra internetinėje svetainėje: www.dedra.pl (Pretenzijos garantiniame laikotarpyje pateikimo forma).

5. Garantinių servisų atskirose šalyse adresai yra nurodyti svetainėje: www.dedra.pl. Jei konkrečioje šalyje nebūtų garantinio serviso, pretenzijas dėl garantijos rekomenduojama siųsti adresu: „DEDRA EXIM“ Sp. z o.o., ul. 3 Maja 8, 05-800 Pruškuvas, Lenkija.

6. Majac Dėl Vartotojo saugumo draudžiama naudoti Produktą su defektais.

7. Dėmesio!!! Produkto su defektais naudojimas kelia pavojų Vartotojo sveikatai ir gyvybei.

8. Veiksmai, susiję su garantija, bus atlikti per 14 darbo dienų skaičiuojant nuo Produkto, dėl kurio yra pateikiama pretenzija, pristatymo dienos.

9. Prieš pristatant Produktą, dėl kurio yra pateikiama pretenzija, rekomenduojama jį nuvalyti. Produktą, dėl kurio yra pateikiama pretenzija, reikia kruopščiai supakuoti, kad jis būtų apsaugotas nuo pažeidimų transporto metu – rekomenduojama pristatyti produktą originalioje pakuotėje.

10. Garantijos laikotarpis yra pratęsiamas tiek, kiek Vartotojas negalėjo juo naudotis dėl garantijos apimto defekto.

Gwarancja Ši garantija neriboja, neiškiria bei nesustabdo Vartotojo teisių dėl parduotos prekės neatitikimo arba prekės defekto.

LV Satūra rādītājs

- Attēli un zīmējumi
- Ierīces apraksts
- Ierīces pielietojums
- Lietošanas ierobežojumi
- Tehniskie dati
- Sagatavošana darbībai
- Pieslēgšana tīklam
- Ierīces ieslēgšana
- Ierīces lietošana

10. Tekošas tehniskas apkopes darbības
 11. Rezerves daļas un piederumi
 12. Patstāvīga avāriju novēršana
 13. Ierīces komplektācija
 14. Informācija lietotājiem par elektrisku un elektronisku iekārtu likvidēšanu
 15. Garantijas karte
- Orģinālās instrukcijas tulkojum**

Atbilstības deklarācija ir pievienota instrukcijai kā atsevišķs dokuments. Atbilstības deklarācijas neesamības gadījumā sazinieties ar uzņēmumu Dedra Exim Sp. z o.o.

Vispārīgie drošības noteikumi ir pievienoti instrukcijai kā atsevišķa brošūra.

⚠ BRĪDINĀJUMS. Izlasiet visus brīdinājumus, kas apzīmēti ar simbolu, **⚠** un visas instrukcijas. Zemāk norādīto brīdinājumu un drošības norādījumu neievērošana var kļūt par elektrošoka, ugunsgrēka vai smagu traumu iemeslu. **Saglabāiet visus brīdinājumus un instrukcijas turpmākajai lietošanai.**

2. Ierīces apraksts

Att. A: 1. krāsošanas pistole; 2. slēdzis; 3. pleca sikсна; 4. elastīgā šļūtene; 5. agregāts; 6. grozs tvertnei; 7. alumīnija tvertne

3. Ierīces pielietojums

Pielaujam iekārtas izmantošanu remonta-būvniecības darbos, remonta rūpnīcās, amatieru darbos, ja vienlaikus būs ievēroti lietošanas nosacījumi un pielaujami darba apstākļi, noteikti lietošanas instrukcijā.

HVLP (*High Volume Low Pressure* — liels tilpums un zems spiediens, kas nepārsniedz 0,7 bar) krāsošanas iekārtu ir ierīce, kas projektēta laku uz ūdens bāzes, kodņu, koka aizsardzības līdzekļu, metāla grunts, eļļas ftalāta emalju, akrila emalju, kas paredzētas krāsošanai ar smidzināšanas tehniku, smidzināšanai. Ierīce arī var izsmidzināt lateksa krāsas sienām. Tomēr šķīdinātāja daudzums, kas nepieciešams pareizai krāsas atšķaidīšanai (pareizai agregāta darbībai) var būt lielāks, nekā ražotāja ieteiktais.

Elektroinstruments var darboties ar dažādu izmēru sprauslām (1 mm, 1,5 mm, 1,8 mm, 2,5 mm).

4. Lietošanas ierobežojumi

Ierīci var lietot tikai atbilstoši tālāk sniegtajiem „Pielaujamiem darba apstākļiem”.

Mezglu savienošanas sistēma ir adaptēta izsmidzināšanas pistolei ar materiālu tvertni un caurpūtes ierīci. Elektroinstruments ir aizliegts izmantot sārmainām, skābi saturošām substancēm, svešķermeņus saturošām substancēm, ķīmiskās šķīdinātājus saturošām substancēm.

Patvaļīgas izmaiņas mehāniskajā un elektriskajā uzbūvē, visādas modifikācijas, apkalpošanas darbības, kas nav aprakstītas instrukcijā, tiek uzskatītas par nelikumīgām un noved pie tūlītējās garantijas tiesību zaudēšanas un atbilstības deklarācijas spēka zaudēšanas.

Ierīces lietošana, kas neatbilst pielietojumam vai lietošanas instrukcijai, noved pie tūlītējās garantijas tiesību zaudēšanas.

Pielaujamie darba apstākļi
S1 – nepārtraukts darbs

5. Tehniskie dati

Model	DED7410	DED7413
Darba spriegums [V]	230	
Frekvence [Hz]	50	
Nominālā patēriņa jauda [W]	600	700
Darba spiediens [Bar]	0,15-0,35	0,15-0,35 bar
Elastīgā cauruļvada garums [m]	1,6	1,5
Gaisa patēriņš [l/min]	700	1650
Vielas piegādes ātrums [ml/min]	200-300	250-350
Vielas maksimālā viskozitāte [s]	40	90
Vibrācijas līmenis, mērīts uz roktura [m/s ²]	2,35	<2,5
K vibrācijas mērījuma nenoteiktība [m/s ²]	1,5	1,5
Trokšņa izstarošana:		
Skaņas spiediena līmenis L _{PA} [dB(A)]	95	74
Skaņas jaudas līmenis L _{WA} [dB(A)]	106	85
K mērījuma nenoteiktība (K _{PA})/(K _{WA}) [dB(A)]	3	3
Svars [kg]	3,2	3,3
Aizsardzības klase	II	
Aizsardzība pret tiešu piekļuvi	IP20	IP20

Informācijas par vibrācijām un troksni

Kopējā vibrāciju vērtība ah un mērījuma neprecizitāte ir noteikta atbilstoši standartam EN 60745-1 un norādīta tabulā.

Trokšņa emisija ir noteikta atbilstoši EN 60745-1, vērtības ir norādītas iepriekš tabulā.

⚠ UZMANĪBU Troksnis var novest pie dzirdes bojāšanas. Darba laikā vienmēr lietojiet dzirdes aizsardzības līdzekļus!

Deklarētā kopējā vibrāciju emisijas vērtība ir izmērīta, izmantojot standarta testa metodi, un var tikt izmantota, lai salīdzinātu vienu ierīci ar otru. Norādītais vibrāciju līmenis var tikt izmantots arī pakļautības vibrāciju iedarbībai

iepriekšējai novērtēšanai. Vibrāciju līmenis faktiskās ierīces lietošanas laikā var atšķirties no deklarētajām vērtībām atkarībā no darba instrumentu izmantošanas veida, jo īpaši no apstrādājama priekšmeta veida un nepieciešamības noteikt līdzekļus, kuru mērķis ir nodrošināt lietotāja aizsardzību. Lai precīzi novērtētu iedarbību faktiskajos lietošanas apstākļos, ir jāņem vērā visas darbības cikla daļas, kas aptver arī periodus, kad ierīce ir izslēgta vai ir ieslēgta, bet netiek izmantota darbam.

6. Sagatavošana darbībai

⚠ UZMANĪBU Veicot visas darbības, kontaktdakšai ir jābūt atslēgtai no kontaktlīdzdas.

Tvertnes piepildīšana pirms krāsošanas

Izsmidzināšanas pistole sastāv no tvertnes vāciņa un caurulītes, kas iesūc vielu no tvertnes. Alumīnija tvertne ar tilpumu ~ 1 l (foto A.7) iepildām nepieciešamo vielu. Aizskrūvējam tvertnes vāku. Vielai un šķīdinātājam ir jābūt saderīgiem. Ražotāja ieteikumiem neatbilstoša šķīdinātāja lietošana var radīt pistoles aizsērēšanu. Ir jālieto krāsa, kas ir paredzētas krāsošanai izsmidzinot. Šo informāciju ražotājs vienmēr izvietoj uz iepakojuma.

Montāža

Montāžu veicam kad kontaktdakša ir izņemta no tīkls kontaktlīdzdas. Lai ierīci sagatavotu darbam, ir jāsavieno galvenais bloks ar pistoli ar elastīgā cauruļvada palīdzību. Elastīgā cauruļvada abos galos ir savienotājiscaurules. Lielākā izmēra savienotājiscaurules ir jāievieto galvenās tvertnes ligzdā, savukārt otrs gals ir jāievieto izsmidzināšanas pistoles ligzdā (roktura augšējā daļā, foto D). Krāsojot ar ierīces palīdzību iekšējās, ir jāatceras par virsmas aizsardzību pret piesārņojumu. Jume piegādājamā ierīce ir aprīkota ar siksnu. Bez tam, ierīcē ietilpst plastmasas grozs pistoles novietošanai, kas tiek uzstādīts turētā elementus ievietojot plastmasas korpusā.

7. Pieslēgšana tīklam

Pirms ierīces pieslēgšanas elektrības avotam pārliecinieties, ka barošanas spriegums atbilst nominālajai vērtībai, kas norādīta datu plāksnītē.

Barošanas sistēmai ir jābūt izpildītai atbilstoši pamatprasībām attiecībā uz elektriskajām sistēmām un jāatbilst lietošanas drošības prasībām. Barošanas kabeļa minimālā šķērssgriezuma un nominālās drošinātāja vērtības parametri atkarībā no ierīces jaudas ir norādīti tālāk sniegtajā tabulā:

Ierīces jauda [W]	Vada minimālais šķērssgriezums [mm ²]	C tipa drošinātāja minimālā vērtība [A]
<700	0,75	6

Sistēma ir jāizpilda elektrīķim ar atbilstošu kvalifikāciju. Izmantojot pagarinātājus pievērsiet uzmanību tam, lai dzīslas šķērssgriezums nebūtu mazāks par tabulā norādīto. Novietojiet elektrisko kabeli tā, lai darbības laikā tas nebūtu pakļauts pārgriešanas riskam. Neizmantojiet bojātus pagarinātājus.

Periodiski pārbaudiet barošanas kabeļa tehnisko stāvokli. Nevelciet aiz barošanas kabeļa.

8. Ierīces ieslēgšana

⚠ UZMANĪBU Pirms ierīces iedarbināšanas ir obligāti jāveic darbības, kas aprakstītas nodaļā “Sagatavošana darbībai”.

Pēc komplekta salikšanas nospiediet galvenās ierīces augšējā esošo slēdzi. Ierīce tiek iedarbināta, pārslēdzot taustiņslēdzi pozīcijā “I”. Ierīce tiek izslēgta, pārslēdzot taustiņslēdzi pozīcijā “0”.

9. Ierīces lietošana

Virsmas sagatavošana krāsošanai

Pirms krāsošanas uzsākšanas neaizmirstiet par virsmas sagatavošanu. Šai virsmai ir jābūt tīrai un sausai. Nekrāsojiet taukainas virsmas. Gadījumā ja virsma ir gluda, tā ir jāmatē, piemēram ar smalkgraudaina abrazīvā papīra palīdzību, tad jānotīra putekļi.

Vielas

Pirms vielas pielietošanas ir jāpārbauda tās viskozitāte ar komplektā ietilpstoša viskozitātes mērauka palīdzību (mērāma sekundēs). Trauks ir jāpiepilda, jāpaceļ apmēram 15-20 cm augstumā (atvere ir jābloķē). Tad ir jāatbloķē atvere un jāveic laika noņemšanas līdz brīdim, kamēr strūkļa tek nepārtraukti. Brīdī kad tā pārtrūkst, mērīšana tiek pabeigta. Noņemtais laiks – tā arī ir viskozitāte. Ar ierīces palīdzību var izsmidzināt krāsa, lakas, kodnes utml. Ar viskozitāti līdz 30 s iekārtai DED7410 un 90 s iekārtai DED7413 vai krāsai ar atšķaidīšanu līdz 20% (atbilstoši ražotāja ieteikumiem). Vielas, kas ir atšķaidīta mazāk kā par 10%, 5% un ar viskozitāti vairāk kā 40 s iekārtai DED7410 un 90 s iekārtai DED7413 var tikt nepareizi izsmidzinātas. Pareiza krāsošana ar agregātu sienu krāsām ir iespējama, ja šķīdinātāja daudzums ir lielāks nekā iesaka ražotājs (tas ir jānosaka eksperimentālā ceļā), piemēram:

- 1) Beckers Vaggfarg, pareiza darbība pie atšķaidīšanas ~30%
- 2) Decoral Acrylic W, pareiza darbība pie atšķaidīšanas ~10%
- 3) Luxens, pareiza darbība pie atšķaidīšanas ~20%, 4) Magnat, pareiza darbība pie atšķaidīšanas ~10%. Pirms krāsošanas uzsākšanas ir jāveic izmēģinājuma krāsošana uz kartona, finiera utml.

Krāsošana

HVLP tehniku raksturo augsta efektivitāte. Krāsošanas ierīcei ir trīs STRŪKLAS IZSMIDZINĀŠANAS FORMAS uzstādījumi (zīm. G): vertikāla, horizontāla un noapaļota strūkļa. Vielas strūklas pozicionēšanu nodrošina pistoles aizsargredziena atskrūvēšana ar sekojošu uzgaļa ar divām sprauslām pieskrūvēšanu nepieciešamajā stāvoklī. Ja spārnuzgriežņi ir uzstādīti horizontāli – vielas strūkļa būs vertikāla. Spārnuzgriežņu uzstādīšana vertikālā stāvoklī dod horizontālu strūkļu. Spārnuzgriežņu uzstādīšana 45 grādu leņķī dod noapaļotas formas strūkļu. Ir jāatceras, ka viela nav līdz galam jāizmīdina, jo tas radīs nevienmērīgu vielas sadalījumu uz virsmas. Sprauslas galā sakrājusies viela (sažuvusi) ir jānotīra ar šādām nolikam piemēroti šķīdinātājiem.

Krāsošanas pistole

Izsmidzināšanas intensitāte tiek uzstādīta ar regulatora palīdzību, kas atrodas pistoles aizmugurējā daļā. Nepieciešamais vielas daudzums tiek izstādīts šādā veidā:

Pagriežot pa labi, samazinām krāsas daudzumu (līdz galam aizspiežam padevi).

Turam gaiļi un nesteidzīgi atskrūvējam regulatoru (skat. foto E) lai iegūtu nepieciešamo vielas daudzumu uz testējamās virsmas.

Krāsošanas laikā pistoles kustībai ir jābūt vienmērigai. Krāsošanas laikā attālumam no sprauslas līdz virsmai ir jābūt apmēram ~ 30 cm.

Lai palielinātu krāsošanas platumu un krāsas padeves daudzumu, ir jāizmanto 1,8 mm sprausla (jālieto biežākai vielai). Sprausla 1,5 mm ir universāla sprausla. Sprausla 1,0 mm ir ieteicama krāsošanai ar kodnēm, lakām uz ūdens bāzes un gruntējumiem.

10. Tekošas tehniskas apkopes darbības

⚠ UZMANĪBU Veicot visas apkalpošanas darbības, kontaktdakšai ir jābūt atslēgtai no kontaktligzdas

Pistolet Lakošanas pistole

Tīrīšana ir jāveic ar atbilstoša šķīdinātāja palīdzību (piemēram, ūdens)

Lai nodrošinātu ilgstošu ierīces lietošanu, pēc katras krāsošanas obligāti ir jāveic tās tīrīšana.

1. Attīrīt tvertni ar vielu, piepildīt to ar šķīdinātāju (piemēram, ūdeni).
2. Stingri aizskrūvēt izsmidzināšanas pistoli.
3. Ieslēgt galveno bloku, virzīt izsmidzināšanas pistoli uz tukšu tvertni un sākt tīrīšanas vielas izsmidzināšanu.
4. Pēc tvertnes iztukšošanas, tā no jauna ir jāpiepilda ar šķīdinātāju un procedūra ir jāatkārto.
5. Procedūra ir jāatkārto līdz no pistoles nesāks izsmidzināties tīrs šķīdinātājs (ūdens).
6. Tvertne ir jāuztur tīra.
7. Periodiski pārbaudes adatas blīvi (pistoles rokturī).

Strūklas regulēšana

Izsmidzināmās strūklas formas regulēšana notiek mainot uzgaļa ar sprauslām stāvokli izsmidzināšanas pistolē.

Horizontālā, vertikālā un noapaļotā izsmidzināšana (zīm. G): Izsmidzināmās strūklas forma.

Sprauslas un adatas nomaīņa

1. Atskrūvēt sprauslu aizsargājošo sprostgredzenu.
2. Noņemt sprauslas aizsardzību.
3. Izmantojot 13. uzgriežņu atslēgu, atskrūvēt sprauslu (pulksteņa rādītāja virzienā), ielikt jauno, tad pēc kārtas veikt darbības no 3.p. līdz 1.p.
4. Turpmāk:
4. Pistoles aizmugures daļā atskrūvēt adatas izvirkšanas tērauda regulatoru.
5. Nospiegt gaiļi tādā veidā, lai adata izvirktos (to izvirkīt)
6. Ievietot adatu no komplekta (sprausla + adata)
7. Ievietot atšperi un aizskrūvēt tērauda regulatoru.

11. Rezerves daļas un piederumi

Ierīcei DED7410: Ierīce DED7413 parasti ir aprīkota ar sprauslu 1,8 mm un 2,5 mm. Papildus ir iespējams iegādāties šādu diametru sprauslas: 1,0 mm – DED74131; 1,5 mm – DED74133; 1,8 mm – DED74135; 2,5 mm – DED74138 kopā ar adatu.

Ierīcei DED7413: Ierīce DED7413 parasti ir aprīkota ar sprauslu 1,8 mm un 2,5 mm. Papildus ir iespējams iegādāties šādu diametru sprauslas: 1,0 mm – DED74131; 1,5 mm – DED74133; 1,8 mm – DED74135; 2,5 mm – DED74138 kopā ar adatu.

Lai iegādātos rezerves daļas un piederumus, sazinieties ar uzņēmuma Dedra Exim servisa centru. Kontaktinformācija ir atrodama instrukcijas 1. lapā. Pasūtīt rezerves daļas, norādiet datu plāksnītē norādīto partijas numuru un daļas numuru no kopsalikuma rasējuma.

Garantijas periodā remonts tiek veikti saskaņā ar noteikumiem, kas norādīti garantijas kartē. Ierīce, uz kuru attiecas reklamācija, ir jānodod remontam iegādes vietā (pārdevējam tā ir jāpieņem), jānodod servisa centrā, kas atrodas vistuvāk dzīvesvietai (servisa centru saraksts ir pieejams tīmekļa vietnē www.dedra.pl), vai jānosūta uzņēmuma *Dedra Exim* galvenajā servisa centrā. Pievienojiet ierīcei aizpildīto garantijas karti. Pēc garantijas perioda remontus veic galvenais servisa centrs. Nosūtiet ierīci servisa centrā (sūtījuma izmaksas sedz lietotājs).

12. Patstāvīga avāriju novēršana

⚠ UZMANĪBU Pirms patstāvīgas avāriju novēršanas sākšanas, atslēdziet ierīci no barošanas avota.

Problēma	Cēlonis	Risinājums
Viela nesedz	Mazs vielas daudzums	Pagrieziet pistoles regulatoru pa kreisi
	Bieza viela	Atšķaidīt vielu par 10%
Spēcīga lakas migla	Pārāk liels attālums līdz virsmai	Samazināt attālumu līdz 30 cm
	Pārāk šķidra viela	Samazināt gaisa padevi pagriežot pistoles regulatoru pa kreisi
Vāja vielas strūkļa	Bieza viela	Atšķaidīt vielu par 10%
	Nepietiekama gaisa padeve	Pagrieziet padeves regulatoru pa labi.
	Aizsērējusi sprausla	Iztīrīt sprauslu

13. Ierīces komplektācija

DED7410: 1. Galvenais bloks – 1 gab. 2. Lakošanas pistole – 1 gab. 3. Grozs tvertnei ar pistoli – 1 gab. 4. Sikсна – 1 gab. 5. Alumīnija tvertne – 1 gab. 6.

Viskozitātes mērtrauks – 1 gab. 7. Atsūkņšanas uzgalis – 1 gab. 8. Elastīgs cauruļvads – 1 gab.

DED7413: 1. Galvenais bloks – 1 gab. 2. Lakošanas pistole – 1 gab. 3. Grozs tvertnei ar pistoli – 1 gab. 4. Sikсна – 1 gab. 5. Alumīnija tvertne – 1 gab. 6. Viskozitātes mērtrauks – 1 gab. 7. Atsūkņšanas uzgalis – 1 gab. 8. Sprausla 2,5 mm – 1 gab. 9. Sprausla 1,8 mm (pistolē) – 1 gab.

14. Informācija lietotājiem par nolietotas elektroierīces utilizāciju



(mājsaimniecības vajadzībām)

Augstāk norādītā zīme norādītas uz produkta vai produkta dokumentācijā informē, ka bojātas elektroierīces aizliegts izmest kopā ar sadzīves atkritumiem. Ja vēlaties šādu produktu detaļas utilizēt, otrreizēji izmantot vai atgriezt, ierīce jānodod specializētā savākšanas centrā, kurā varēsiet to izdarīt bez maksas. Informāciju par nolietotās tehnikas savākšanas punktiem var uzziņāt vietējā pašvaldībā, piem., tās mājas lapā. Atbilstoši utilizēta tehnika palīdz saudzēt vērtīgus krājumu un izvairīties no negatīvas ietekmes uz veselību un vidi, kam var tikt radīti draudi neatbilstošu atkritumu apsaimniekošanas dēļ. Neatbilstoša atkritumu utilizācija ir sodāma pēc atbilstošiem vietējiem tiesību aktiem.

Lietotāji Eiropas Savienībā

Ja vēlaties utilizēt elektroierīces, sazinieties ar tuvāko šo ierīču pārdošanas centru vai ar piegādātāju, kas Jums sniegs papildu informāciju.

Utilizācija ārpus ES dalībvalstīm

Šī zīme ir spēkā tikai Eiropas Savienības valstīs.

Ja vēlaties utilizēt elektroierīces, sazinieties ar tuvāko šo ierīču pārdošanas centru vai ar piegādātāju, kas Jums sniegs papildu informāciju.

Garantijas talons

uz

[Aparāts krāsošanai ar izsmidzināšanu]

Kataloga Nr: DED7410 / DED7413 Partijas numurs:.....

(turpmāk saukts **Produkts**)

Produkta iegādes datums:

Pārdevēja zīmogs

Datums un pārdevēja paraksts:

Lietotāja apliecinājums:

Ar šo apliecinu, ka saņēmu informāciju par garantijas nosacījumiem, kā arī par Lietošanas instrukcijas un Garantijas talona norādījumu neievērošanas sekām. Garantijas nosacījumi ir man zināmi, ko apliecinu ar savu rokraksta parakstu:

.....
datums un vieta

.....
Lietotāja paraksts

I. Atbildība par Produktu

1. 3 Maja 8, 05-800 Pruszków, Polija, reģistrācijas numurs KRS 0000062517, Varšavas Rajona Tiesa Varšavā, Valsts tiesas reģistra XIV. Saimnieciskā nodaļa, NMR kods (NIP) 527-020-49-33, Pamatkapitāls: 100 980,00 PLN.
2. Saskaņā ar noteikumiem, minētiem šajā Garantijas talonā, Garants piešķir garantiju Produktam, kuru izplata Garants.
3. Garantijas atbildība apņem tikai defektus, izraisītu pēc iemesliem, esošiem Produkta Lietotājam nodošanas laikā.
4. Sakarā ar garantiju Lietotājam ir tiesības prasīt bezmaksas uzlabot Produktu, ja defekts tiks konstatēts garantijas laikā. Produkta uzlabošanas veids (remonta izdarīšanas metode) ir atkarīgs no Garanta uzskata. Gadījumā, kad Garants konstatēs, ka remonts nav iespējams, Garantam ir tiesības mainīt bojātu elementu vai visu Produktu uz brīvu no defektiem, samazināt Produkta cenu vai atteikties no līguma.
5. Attiecībā uz Lietotājam, kas nav patērētājs 1964. gada 23. aprīļa Likuma "Civillikums" izpratnē, Garanta kompensācijas atbildība par zaudējumiem, savienotiem ar garantiju un/vai sakarā ar noslēgšanu un izpildīšanu, neatkarīgi no tiesiskām attiecībām, ir ierobežota tikai līdz nekvalitatīva Produkta vērtībai.

II. Garantijas laiks

Produkta elementi, apņēmi ar garantiju	Garantijas aizsardzības laiks
Aparāts krāsošanai ar izsmidzināšanu	24 mēneši, skaitot no Produkta iegādes datuma norādīta Garantijas talonā

III. Garantijas lietošanas nosacījumi

1. Aizpildīts Lietotāja Produkta Garantijas talons ar Lietotāja dokumentu, apliecinot Produkta iegādi, piem. kases kvīts, faktūrrēķins utt. Efektīvas reklamācijas realizācijai ieteicams, lai Lietotājs nodotu kopā ar reklamētu Produktu visus elementus, minētus Produkta "Komplektācija" Lietošanas instrukcijas daļā.
2. Lietošanas Instrukcijas un Garantijas talona norādījumu ievērošana.
3. Garantija ir derīga tikai Polijas Republikas un ES teritorijā.
4. Garantija neapņem Produkta defektus, ierosinātus, starp citiem, sekojošos gadījumos:
 - a. Lietotājs neievēro Lietošanas instrukcijas noteikumus, sevišķi pareizas ekspluatācijas, konservācijas un tīrīšanas jomā;

- b. Lietotājs lieto tīrīšanas vai konservācijas līdzekļus, kas neatbilst Lietošanas Instrukcijas norādījumiem;
- c. Lietotājs neattieciņi glabā un transportē Produktu;
- d. Lietotājs patstāvīgi izdara Produkta izmaiņas un/var pārveidojumus, bez saskaņošanas ar Garantu;
- e. Lietotājs lieto Produktā ekspluatācijas materiālus, kas neatbilst Lietošanas Instrukcijas norādījumiem.
5. Lietotājs, kas nav patērētājs 1964. gada 23. aprīļa Likuma "Civillikums" izpratnē, zaudē garantijas tiesības attiecībā uz Produktam, kurā, Lietotāja darbības rezultātā:
- tika likvidēti, mainīti vai bojāti sērijas numuri, datu apzīmējumi vai nominālas tabuliņas;
 - tika bojātas vai mainītas plombas.
6. Uzmanību! Darbību, savienotu ar Produkta ikdienas apkalpošanu, ja izriet no Lietošanas instrukcijas, Lietotājs veic patstāvīgi un pēc savām izmaksām.

IV. Reklamācijas procedūra

1. Produkta nepareizas darbības konstatēšanas gadījumā, pirms reklamācijas paziņošanas, Lietotājam ir pienākums pārbaudīt, vai visa darbība, tostarp aprakstīta Lietošanas instrukcija, tika pareizi veikta.
2. Reklamācijas paziņojumu ieteicams sniegt nekavējoties, vislabāk 7 dienu laikā no Produkta defekta konstatēšanas dienas. Lietotājs, kas nav patērētājs 1964. gada 23. aprīļa Likuma "Civillikums" izpratnē, zaudē garantijas tiesības attiecībā uz Produktam, ja nesniegs reklamācijas paziņojumu 7 dienu laikā.
3. Reklamācijas paziņojums var būt sniegts, starp citiem, Produktā iegādes vietā, garantijas servisā vai rakstiski uz adresi: DEDRA EXIM sp. z o.o., ul. 3 Maja 8, 05-800 Pruszków, Polija.
4. Lietotājs var arī sniegt reklamācijas paziņojumu, izmantojot formulāru, pieejamu mājaslapā www.dedra.pl. („Reklamācijas paziņošanas formulārs garantijas ietvaros”).
5. Servisu adreses atsevišķām valstīm atrodas mājaslapā www.dedra.pl. Gadījumā, kad attiecīgajā valstī nav garantijas servisa, reklamācijas paziņojumi jābūt sniegti uz adresi: DEDRA EXIM sp. z o.o., ul. 3 Maja 8, 05-800 Pruszków (Polija).
6. Ņemot vērā Lietotāja drošību, bojāta Produkta lietošana ir aizliegta.
7. Uzmanību!!! Bojāta Produkta lietošana ir bīstama Lietotāja veselībai un dzīvei.
8. Garantijas pienākums tiks izpildīts 14 darba dienu laikā, skaitot no dienas, kad Lietotājs piegādās bojātu Produktu
9. Pirms bojāta Produkta nodošanas reklamācijai ieteicams to notīrīt. Rekomendējam rūpīgi pasargāt reklamētu Produktu no bojājumiem transportēšanas laikā (ieteicams Produkta piegāde oriģinālā iepakojumā).
10. Garantijas laiks tiek pagarināts uz laiku, kurā, sakarā ar Produkta defektu,, apņemtu ar garantiju, Lietotājs nevarēja to lietot. Garantija neizslēdz, neierobežo un neaptur Lietotāja tiesību, kas izriet no atbildības par pārdota produkta neatbilstību likumam.

HU Tartalomjegyzék

1. Képek és ábrák
2. A készülék leírása
3. A készülék rendeltetésszerű használat
4. A használat korlátozása
5. Műszaki adatok
6. Felkészülés a munkára
7. Csatlakozás a hálózathoz
8. A készülék bekapcsolása
9. A készülék használata
10. Folyamatos karbantartás
11. Alkatrészek és tartozékok
12. Önhibaelhárítás
13. A készülék kompletizálása
14. Információ a felhasználóknak az elektromos és elektronikus eszközök ártalmatlanításáról
15. Jótállási kártya

Az eredeti utasítás fordítása

A megfelelősegi nyilatkozatot külön dokumentumként csatolták az utasításhoz. A megfelelősegi nyilatkozat hiányában lépjen kapcsolatba a Dedra Exim Kft. Céggel.

Az általános biztonsági feltételeket külön útmutatásként csatolták az utasításokhoz. Az általános biztonsági feltételeket külön útmutatásként csatolták az utasításokhoz.

⚠ Szimbólummal jelölt összes FIGYELMEZTETÉST és az utasításokkal. Az alábbi figyelmeztetések és biztonsági utasítások be nem tartása áramütést, tüzet vagy súlyos sérülést okozhat. **Tartsa a figyelmeztetéseket és utasításokat jövőli használatára.**

2. A készülék leírása

A ábra: 1. Permetezőpisztoly, 2. Kapcsoló, 3. Vállpánt, 4. Rugalmas tömlő, 5. Aggregátum, 6. Tartálykosár, 7. Alumínium tartály.

3. A készülék rendeltetésszerű használata

Megengedett a berendezés használata felújítási-építési munkákhoz, javítóműhelyekben, amatőr munkákhoz, a használati útmutatóban leirt használati feltételek és megengedett munka körülmények betartásával.

A HVLP (High Volume Low Pressure - nagy térfogat alacsony nyomáson, legfeljebb 0,7 bar) festőegység olyan lakkok permetezésére készült, amelyek alapja: víz, faanyagvédő szerek, fém alapozók, olaj-ftalikus zománcok, akril zománcok.

Azonban a festék megfelelő hígításához szükséges hígító mennyisége (a festékszóró megfelelő működéséhez) lehet, hogy nagyobb a gyártó által ajánlottnál. Az elektromos festékszóró különböző méretű (1 mm, 1,5 mm, 1,8 mm, 2,5 mm) fúvókákkal szerelhető fel.

4. A használat korlátozása

A készülék csak az alábbi „megengedett munkaviszonyoknak” megfelelően használható.

A részegységek összekapcsolási rendszere egy festéktartállyal ellátott szórópisztolyt és a nyomást biztosító berendezést kapcsol össze. A berendezés nem alkalmazható lúgok és savak felhordására illetve idegen anyagokat tartalmazó, vagy kémiai oldószer bázisú folyadékok kiszórására. A mechanikai és elektromos szerkezetek jogosulatlan megváltoztatása, minden olyan módosítás, karbantartási tevékenység, amelyet a felhasználói kézikönyv nem írja le, jogellenesnek minősül, és a garanciajogokat azonnal érvénytelenítheti, a megfelelősegi nyilatkozat pedig válik érvénytelené.

A helytelen, vagy az üzemeltetési utasításnak nem megfelelő használat okoz azonnali garancia elvesztését.

Megengedett munkaviszonyok
S1 – folyamatos működés

5. Műszaki adatok

Model	DED7410	DED7413
Üzemi feszültség [V]	230	
Frekvencia [Hz]	50	
Névleges teljesítményfelvétel [W]	600	700
Üzemi nyomás [Bar]	0,15-0,35	0,15-0,35 bar
A rugalmas tömlő hossza [m]	1,6	1,5
Légáramlás	700	1650
A szórt anyag szállítási sebessége	200-300	250-350
A szórt anyag max. viszkozitása	40	90
A fogantyún mért rezgésszint [m/s ²]	2,35	<2,5
K rezgésmérési bizonytalanság [m/s ²]	1,5	1,5
Zajkibocsátás:		
LPA Hangnyomásszint [dB(A)]	95	74
LWA Hangteljesítmény [dB(A)]	106	85
K mérési bizonytalanság [dB(A)]	3	3
Súly [kg]	3,2	3,3
Védelmi osztály	II	II
Közvetlen hozzáférés elleni védelem	IP20	IP20

Információ a rezgésről és a zajról

A rezgések ah értékét és a mérés bizonytalanságát a EN 60745-1 szabvány szerint határozták meg és a táblázatban adták meg.

A zajkibocsátást a EN 60745-1, szerint határozták meg, az értékeket a fenti táblázatban adják meg.

⚠ FIGYELEM A zaj károsíthatja a hallást, munka közben mindig használjon hallásvédőt!

A bejelentett teljes rezgés értéket egy szabványos vizsgálati módszerrel méri, és egy eszköz egy másik eszközzel összehasonlítására használható. A rezgés is használható a rezgés expozíció előzetes értékelésére.

A rezgés szintje a készülék tényleges használata során eltérhet a bejelentett értékektől, attól függően, hogy milyen módon használják a munkaeszközöket, különösen a munkadarab típusáról és a kezelő védelme érdekében szükséges intézkedések meghatározásáról. Ahhoz, hogy az expozíciót a valós használati körülmények között pontosan meg lehessen becsülni, figyelembe kell venni a működési ciklus minden részét, ideértve azokat az időszakokat is, amikor a készülék ki van kapcsolva, vagy be van kapcsolva, de pont nem használják a munkához.

6. Felkészülés a munkára

⚠ FIGYELEM Minden műveletet csak akkor végezze el, ha a dugó ki van húzva a konnektorból.

A tartály feltöltése a festés előtt

A szórópisztoly a tartályborításból, az anyagfelszívó csőből és a tartályból épül fel. A kb. 1l térfogatú alumínium tartályba (A.7 fotó) beleöntjük a kiszórandó anyagot. Helyére csavarjuk a tartály fedelét. A felhordandó anyagnak és a hígító közegnek egymáshoz megfelelőnek kell lennie. Ha a hígító nem felel meg a gyártó utasításainak, az a pisztoly eldugulását okozhatja. A berendezésben festékszórásra szánt festékeket kell használni. Ezt az információt a festékgyártó mindig feltünteti a csomagoláson.

Összeszerelés

A berendezést az után szereljük össze, hogy a tápdugóját eltávolítsuk a konnektorból. A berendezés munkába állítása előtt a rugalmas tömlő segítségével csatlakoztatni kell a főegységet a pisztolyhoz. A tömlő mindkét oldalán csatlakozócsonkok található. A nagyobb átmérőjű csonkot a főegységbe, míg a tömlő másik végét a szórópisztoly foglatába kell csatlakoztatni (amely a fogantyú felső részén található, D fotó). Amennyiben épületen belül történik a festés, védeni kell a nem festendő felületeket a szennyeződéstől. Az Önök által megvásárolt berendezés hordó hevederrel van felszerelve. Ezenkívül a berendezés egy műanyag kosárral is rendelkezik ahová a pisztolyt lehet lerakni, a kosarat karjánál fogva a berendezés műanyag borításához kell erősíteni.

7. Csatlakozás a hálózathoz

Mielőtt csatlakoztatná a készüléket egy áramforráshoz, győződjön meg arról, hogy a tápfeszültség megegyezik az adattáblán feltüntetett értékkel.

Az áramellátó berendezés az elektromos berendezésekre vonatkozó alapvető követelményeknek megfelelően kell hogy legyen végezve, és meg kell felelnie a használatbiztonság követelményeinek. A tápkábel minimális keresztmetszetének paramétereit és a biztosíték névleges értékét az eszköz teljesítményétől függően az alábbi táblázatban található:

A berendezés teljesítménye [W]	Minimális vezeték-átmérő méret [mm ²]	Minimális C típusú biztosíték [A]
<700	0,75	6

A telepítést szakképzett villanyszerelőnek kell elvégeznie. Hosszabbító kábelek használata esetén győződjön meg arról, hogy a vezeték keresztmetszete nem kisebb, mint a szükséges (lásd a táblázatot). Helyezze el az elektromos kábelt úgy, hogy az ne érje a vágás munka során. Ne használjon sérült hosszabbító kábeleket. Rendszeresen ellenőrizze a tápkábel műszaki állapotát. Ne húzza ki a tápkábelt.

8. A készülék bekapcsolása

FIGYELEM A készülék üzembe helyezése előtt feltétlenül a "Felkészülés a munkára" fejezetben leírt műveleteket végezze el.

A készlet összeszerelése után nyomja meg a kapcsoló gombot a fő egység házának tetején. A billenőkapcsoló "I" helyzetbe történő megnyomásával elindul a készülék. A kapcsoló "0" helyzetben történő megnyomásával a készülék kikapcsol.

9. A készülék használata

A lefestendő felület előkészítése

Festés előtt ne fedje el előkészíteni a lefestendő felületet. A felületnek tisztának és száraznak kell lennie. Ne fessen zsíros felületeket. A túl sima felületet érdesíteni kell (pl. finom csiszolópapírral), majd el kell távolítani róla a keletkező port.

Közepes

A szórando anyag alkalmazása előtt ellenőrizze annak viszkozitását a készülékhez adott viszkozitás (másodpercekben) mérő pohárral. Töltse fel a poharat kb. 15-20 cm magasságban (blokkolja a nyílást). Ezután szabadítsa fel a nyílást és mérje meg azt az időt, amíg az anyag kifolyása folyamatos. Abban a pillanatban, amikor megszakad a kifolyás, állítsa meg az időmérést. A mért időmennyiség az anyag viszkozitása. A berendezés DED7410 alkalmazása esetén legfeljebb 30 másodperc, DED7413 használatkor pedig legfeljebb 90 másodperces viszkozitású festéket, lakkot vagy glazúr lehet felvinni, legfeljebb 20% -os hígítással (a gyártó ajánlása szerint). A 10% vagy 5%-nál kisebb hígítású és a DED7410 esetében 40 másodpercnél, a DED7413 esetében pedig 90 másodpercnél nagyobb viszkozitású felhordása nem biztos, hogy megfelelő lesz. A falfestéseket akkor lehet nagy biztonsággal helyesen felhordani a festékszóró segítségével, ha a festék hígítása nagyobb a gyártó által ajánlott (ki kell kísérletezni a mértéket), például:

- 1) Beckers Vaggfarg, megfelelő felhordás kb. 30% hígításnál
- 2) Decoral Acrylic W, megfelelő felhordás kb. 10% hígításnál,
- 3) Luxens, megfelelő felhordás kb. 20% -os hígításnál, 4) Magnat, megfelelő felhordás kb. 10% -os hígításnál. Mielőtt elkezdene festést, tesztelje a felhordást egy papíron, kartonon, rétegelt lemezen, stb.

Festés

A HVLP technológiát nagy hatékonyság jellemzi A berendezéssel háromféle beállítással lehet festeni: A KISZÓRT FESTÉKFOLYAM FORMÁJA (G rajz): függőleges, vízszintes és kör alakú folyam. Az anyagfolyam pozicionálása olyan módon történik, hogy először eltávolításra kerül a pisztolyon található védőgyűrű, majd megfelelő helyzetbe fordításra kerül a két fűvókát tartalmazó sapka. A vízszintesen (horizontálisan) beállított pillangók esetében – az anyagfolyam keresztmetszete függőleges lesz. A függőlegesen beállított pillangók esetében pedig az anyagfolyam keresztmetszete vízszintes lesz. A lepkék 45 fokos szögben történő beállításakor – az anyagfolyam keresztmetszete kör alakú lesz. Nem szabad elfelejteni azt, hogy nem szabad az anyagot teljes egészében felvinni, ugyanis az az anyag egyenetlen eloszlását okozza a felületen. A fűvóka végén felgyülemelő anyagot (száradást) megfelelő hígítószerezrel el kell távolítani

Festékszóró pisztoly

A szórás intenzitását a pisztoly hátulján található beállító gomb segítségével lehet szabályozni. A kívánt felhordási mennyiséget a következőképpen állítjuk be:

A gomb jobbra fordításával csökkentjük a festék mennyiségét (a beáramlást teljesen elszorítjuk)

A ravaszt lenyomva tartva lassan visszatekerjük a beállító gombot (lásd a E ábrát) addig, amíg a megfelelő mennyiségű anyag nem kerül kiszórásra a vizsgálandó felületen.

A pisztolyt egyenletesen kell mozgatni a festés közben. A fűvókának és a kezelendő felület távolsága kb. 30 cm kell hogy legyen.

A festés szélességének és az adagolt festék mennyiségének növelése érdekében használjon 1.8 mm-es fűvókát (sűrűbb anyag alkalmazása esetén). A 1.5 mm-es fűvóka univerzálisan alkalmazható. Az 1,0 mm-es fűvóka impregnáló anyagok, vízbázisú lakkok, alapozók felhordására ajánlott.

10. Folyamatos karbantartás

FIGYELEM Minden műveletet csak akkor végezze el, ha a dugó ki van húzva a konnektorból.

Festékszóró pisztoly

A tisztítást megfelelő hígítószerezrel (pl. vízzel) kell elvégezni

A készülék hosszú távú használhatósága érdekében tisztítása minden festés után feltétlenül szükséges.

1. Ürítse ki a tartályból a szórt anyagot, és töltse fel hígítóval (pl. vízzel)
2. Erősítse megfelelően fel a szórópisztolyt.

3. Kapcsolja be a főegységet, helyezze a szórópisztolyt egy üres tartályba, és kezdje el a tisztító közeg kiszórását.

4. A tartály kiürítése után ismét töltse fel hígítóval, és ismételje meg az eljárást.

5. Ismételje meg az eljárást mindaddig, amíg tiszta hígítóanyag (víz) nem kezd el távozni a pisztolyból.

6. Tartsa tisztán a berendezés tartályát.

7. Rendszeresen ellenőrizze a tű tömítését (a pisztoly fogantyújában).

A szórás sugarának beállítása

A szóró sugár keresztmetszetének alakját a szórópisztoly végére erősített kupak fűvókáinak pozíciója határozza meg Vízszintes, függőleges, és kerek keresztmetszetű felhordás (G rajz): A porlasztás sugarának keresztmetszete.

Fűvóka és tűcsere

1. Csavarja ki a fűvóka burkolatát rögzítő gyűrűt.

2. Távolítsa el a fűvóka burkolatát

3. Egy 13 méretű csavarkulccsal csavarja ki a fűvókát (órámotató járásával megegyező irányba), helyezzen be egy újat, és hajtsa végre a 3. 2. és 1 .lépéseket

Ezt követően:

4. A pisztoly hátulján csavarja le a tű pozíciójának szabályozását végző gombját.

5. Nyomja meg a ravaszt úgy, hogy a tűske kiugorjon (majd távolítsa el)

6. Helyezze be a tűt a készletből (fűvóka + tű)

7. Helyezze be a rugót és húzza meg az acélgombot

11. Alkatrészek és kiegészítők

A DED7410 berendezés esetében: A DED7410 berendezés eredetileg 1,5 mm-es fűvókával van felszerelve. Emellett más átmérőjű fűvókák is megvásárolhatók: 1,0 mm- DED74101; 1,5 mm-DED74105; 1,8mm- DED74108 tüvel együtt.

A DED7413 berendezés esetében: A DED7413 berendezés eredetileg 1,8 mm-es és 2,5 mm-es fűvókákkal rendelkezik. Emellett más átmérőjű fűvókák is megvásárolhatók: 1,0 mm- DED74131; 1,5 mm-DED74133; 1,8 mm-DED74135; 2,5 mm DED74138 tüvel együtt.

A pótalkatrészek és tartozékok beszerzése érdekében forduljon a Dedra Exim szervizhez. Az elérhetőségek megtalálhatók a kézikönyv első oldalán.

Pótalkatrészek rendelésekor, kérjük, jelezzék az adattáblán található a rész tételszámát és alkatrészszámát a szerelési rajzban.

A jótállási időszak alatt a javításokat a jótállási kártyában meghatározott feltételek szerint végzik. Kérjük, küldje el a hirdett terméket javításra a vásárlás helyén (az eladó köteles elfogadni a bejelentett terméket), küldje el a legközelebbi lakóhelyre (weboldalak listája a www.dedra.pl címen), vagy küldje el a Dedra Exim központi szolgálatának. Kérjük, csatolja a kitöltött garanciális kártyát. A jótállási idő után a javítást a központi szolgálat végzi. A sérült terméket a szervizhez kell küldeni (a szállítási költségeket a felhasználó fedezi).

12. Önhibaelhárítás

FIGYELEM Az önjavítás megkísérlése előtt húzza ki a készüléket az áramforrásról.

Probléma	A probléma oka	Megoldás
Az anyag nem hordódik fel	Alacsony anyagmennyiség Sűrű anyag	Csavarja el a pisztoly szabályozó gombját balra Hígítsa az anyagot 10%-al
Nagy permetező kód	Túl nagy távolság a kezelendő felszíntől	Csökkentse a távolságot 30 cm-re
	Túl híg anyag	Csökkentse a légkiáramlást balra csavarva a pisztoly szabályozó gombját
Gyenge anyagáramlás	Sűrű anyag Gyenge légkiáramlás Piszkos fűvóka	Hígítsa az anyagot 10%-al Csavarja el a pisztoly légkiáramlást szabályozó gombját jobbra Tisztítsa meg a fűvókát

13. A készülék kompletizálása

DED7410: 1. Berendezés központ- 1 db. 2. Festékszóró pisztoly – 1 db. 3. Pisztoly tartó kosár a tartályra – 1 db. 4. Tartó heveder – 1 db. 5. Alumínium tartály – 1 db. 6. Viszkozitásmérő pohár – 1 db. 7. Pumpáló cső – 1 db. 8. Rugalmas tömlő – 1 db.

DED7413: 1. Berendezés központ- 1 db. 2. Festékszóró pisztoly – 1 db. 3. Pisztoly tartó kosár a tartályra – 1 db. 4. Tartó heveder – 1 db. 5. Alumínium tartály – 1 db. 6. Viszkozitásmérő pohár – 1 db. 7. Pumpáló cső – 1 db. 8. 2,5 mm-es fűvóka – 1 db. 9. 1,8 mm-es fűvóka (a pisztolyban) – 1 db.

14. Információ a felhasználóknak az elektromos élektromos berendezések hulladékkezeléséről



(háztartásokra vonatkozó tájékoztatás)

A bemutatott, termékeken vagy a hozzájuk csatolt dokumentáción szereplő szimbólum arról tájékoztat, hogy az üzemképtelen elektromos vagy elektronikus berendezéseket nem szabad a háztartási szeméttel együtt kidobni. Hulladékkezelésük, újrafelhasználásuk vagy elemek hasznosítása során a követendő eljárás a berendezés speciális gyűjtőponton történő leadása, ahol díjmentesen átvételre kerül. Az elhasznált készülékek gyűjtőpontjainak elhelyezkedéséről a helyi hatóságok adnak tájékoztatást, pl. internetes oldalakon.

A berendezés helyes hulladékkezelése lehetővé teszi értékes erőforrások megőrzését és az egészségre és a környezetre kifejtett negatív hatás elkerülését, melyeket a nem megfelelő hulladékkezelés veszélyeztet.

A szabályzatok hulladékkezelés a megfelelő helyi szabályokban meghatározott bírságok kiszabásával jár.

Felhasználók az Európai Unió országában

Elektromos vagy elektronikus berendezés kidobásának szükségessége esetén kérjük lépjenek kapcsolatba a legközelebbi eladási ponttal vagy szállítóval, aki további tájékoztatást nyújt.

Hulladékkezelés az Európai Unión kívüli országokban

Ez a szimbólum csak az Európai Unió országaira vonatkozik.

A jelen termék kidobásának szükségessége esetén kérjük kapcsolatba lépni a helyi hatóságokkal vagy az eladóval a helyes eljárásra vonatkozó tájékoztatásért.

Garanciajegy

[Festékszóró kompresszor]

Katalógusszám: DED7410 / DED7413 Gyártási tétel száma:

(a továbbiakban: **Termék**)

A termék vásárlásának dátuma:

Az eladó pecsétje

Dátum és az eladó aláírása:

A felhasználó nyilatkozata:

Igazolom, hogy tájékoztatásra kerültem a garanciális feltételekről, valamint a Kezelési útmutatóban és a Garanciajegyben leírt utasítások be nem tartásából eredő következményekről. A jelen garanciális feltételekkel megismerkedtem, amit aláírással igazolok:

.....
kelt és helye

.....
a Felhasználó aláírása

I. A termékért felelős

1. **Kezes** - DEDRA EXIM sp. z o.o., székhelye Pruszków, címe: ul. 3 Maja 8, 05-800 Pruszków, KRS 0000062517, Varsó fővárosi Körzeti Bíróság Varsóban; az Országos Bírósági Nyilvántartás XIII Gazdasági Osztálya, adószáma: 527-020-49-33, törzstörke: 100 980.00 zł.

2. A jelen Garanciajegyben meghatározott feltételekkel a Kezes garanciát nyújt a Kezes forgalmazásából származó Termékre.

3. A garanciából eredő felelősség kizárólagosan a Termékben a Felhasználónak való átadás pillanatában rejlő hibákra vonatkozik.

4. A garancia címén a Felhasználó jogosult a Termék díjmentes megjavítására, amennyiben a hiba a garanciális időszak során keltenek. A Termék megjavításának módja (a javítás módszere) a Kezes döntésétől függ. Amennyiben a Kezes megállapítása szerint ni lehetőség a megjavításra, a Kezes fenntartja magának a jogot a hibás alkatrész vagy az egész Termék hibátlanra cseréléséhez, a Termék árának csökkentéséhez, vagy a szerződéstől történő elálláshoz.

5. Azzal a Felhasználóval szemben, amelyik nem számít fogyasztónak az 1964 április 23-i, a Polgári Törvénykönyvről szóló törvény szerint, a Kezes jelen garanciából eredő és/vagy a garancia megkötésével és teljesítésével kapcsolatos kártérítési felelőssége, a jogi címtől függetlenül, a hibás Termék értékének összegére korlátozódik.

II. Garanciális időszak:

A garanciával rendelkező alkatrészek	A garanciális védelem időtartama
Festékszóró kompresszor	24 hónap, a Termék vásárlásának napjától számítva a jelen Garanciajegyben megjelölve

III. A garancia alkalmazásának feltételei

1. A Felhasználó felmutatja a Termék kitöltött Garanciajegyét és valószínűsíti a Termék vásárlásának körülményeit, pl. felmutatva a pénztár blokkot, számlát, stb. A reklamáció hatékony lebonyolításának érdekében ajánlott, hogy a Felhasználó a reklamált Termékkel együtt adja át a Kezelési útmutatóban leírt készlet tartalmát.

2. A Felhasználó betartja a Kezelési útmutatóban és a Garanciajegyben feltüntetett utasításokat.

3. A garancia csak a Magyar Köztársaság és az EU területén érvényes.

4. A garancia nem terjed ki a Termék következő okokból keletkező meghibásodásaira:

a) A Felhasználó nem tartotta be a Kezelési útmutatóban meghatározott, különösen a megfelelő használatra, karbantartásra és tisztításra vonatkozó feltételeket; A Felhasználó a Kezelési útmutatóban nem megfelelő tisztító és karbantartó szereket alkalmazott;

b) A Felhasználó nem megfelelő módon tárolja és szállítja a Terméket;

c) A Felhasználó önállóan, a Kezessel való egyeztetés nélkül módosította és/vagy átalakította a Terméket;

d) A Felhasználó a Kezelési útmutatóban nem megfelelő üzemeltetési anyagokat használt a Termékhez.

5. Az a Felhasználó, amelyik nem számít fogyasztónak az 1964 április 23-i, a Polgári Törvénykönyvről szóló törvény szerint, elveszíti a jelen garanciából eredő jogait, ha a Terméken:

- a szériaszámok, dátum jelölések és a típuscímkek a Felhasználó által eltávolításra, kicserélésre vagy megrogálásra kerültek

- a plombák a Felhasználó által megrogálásra kerültek, vagy a Felhasználó beavatkozásának nyomait viselik.

6. Figyelem! A Termék mindennapos kezelésével kapcsolatos, többek között a Kezelési útmutatóból eredő műveleteket a Felhasználó saját hatáskörébe és saját költségére végzi el

IV. Reklamációs eljárás

1. A Termék helytelen működésének észrevételekor, a reklamáció bejelentése előtt ellenőrizze, hogy a Kezelési útmutatóban meghatározott valamennyi művelet a megfelelő módon került végrehajtásra.

2. Ajánlott a reklamációt haladéktalanul bejelenteni, a legjobb a Termék hibája észrevételétől számított 7 napon belül. Az a Felhasználó, amelyik nem számít fogyasztónak az 1964 április 23-i, a Polgári Törvénykönyvről szóló törvény szerint, elveszíti a jelen garanciából eredő jogait, ha nem jelenti be 7 napon belül a reklamációt.

3. A reklamációs bejelentés megtehető a Termék vásárlásának helyén, a garanciális szervizben, vagy írásban az alábbi címen: DEDRA EXIM sp. z o.o., ul. 3 Maja 8, 05-800 Pruszków.

4. A Felhasználó a reklamációt a www.dedra.pl weboldalon található űrlap segítségével jelentheti be. („Garanciális reklamáció bejelentési űrlap”).

5. Az egyes országok szerviz címei a www.dedra.pl weboldalon elérhetőek. Amennyiben az adott országban nincs garanciális szervíz, a reklamációs bejelentést ajánljuk a következő címre küldeni: DEDRA-EXIM Sp. z o.o., ul. 3 Maja 8, 05-800 Pruszków (Lengyelország).

6. A Felhasználó biztonságára való tekintettel a hibás Termék használata tilos. Figyelem!!! A hibás Termék veszélyes a Felhasználó egészségére és életére.

8. A garanciából eredő kötelezettségek ellátására a reklamált Terméknek a Felhasználó általi leadásának napjától számított 14 munkanapon belül kerül sor.

9. A terméket reklamációra küldése előtt ajánlott megtisztítani. Ajánlott a reklamált terméket gondosan bebiztosítani a szállítási károk elkerülése érdekében (ajánlott a reklamált Terméket az eredeti csomagolásban elküldeni).

10. A garanciális időszak meghosszabbításra kerül azzal az idővel, mely alatt a Felhasználó a Termék meghibásodásából eredően nem tudta az használni.

A garancia nem zárja ki, nem korlátozza és nem függeszti fel a Felhasználó eladott termékek hibáira vonatkozó kezességi szabályokból eredő jogait.

RO Cuprinsul

- Fotografii și figuri
- Descrierea dispozitivului
- Destinația dispozitivului
- Restricții de utilizare
- Date tehnice
- Pregătirea pentru lucru
- Conectare la rețea
- Pornirea dispozitivului
- Utilizarea dispozitivului
- Operații curente de mentenanță
- Piese de schimb și accesorii
- Eliminarea individuală a defecțiunilor
- Set de completare a dispozitivului
- Informații pentru utilizatori cu privire la eliminarea echipamentelor electrice și electronice
- Talon de garanție

Traducerea instrucțiunii originale

Declarația de conformitate este anexată la instrucțiuni ca un document separat. În cazul în care declarația de conformitate lipsește, contactați Dedra Exim Sp. z o.o.

Condiții generale de siguranță au fost atașate la instrucțiuni ca o broșură separată.



AVERTISMENT. Citiți toate avertismentele marcate cu simbolul și toate instrucțiunile.

Nerespectarea avertismentelor și instrucțiunilor de siguranță menționate mai jos poate cauza electrocutări, incendii sau leziuni grave.

Păstrați toate avertismentele și instrucțiunile pentru utilizare ulterioară.

2. Descrierea dispozitivului

Fig. A: 1. Pistol de vopsit, 2. Întrerupător cu două poziții, 3. Cureaua pe braț, 4. Furtun flexibil, 5. Agregat, 6. Coș pentru rezervor, 7. Rezervor din aluminiu.

3. Destinația dispozitivului

Se permite utilizarea aparatului în lucrări de renovare-construcții, ateliere de reparații în lucrări de amatori, respectând condițiile de utilizare și condițiile de lucru permise, conținute în manualul de utilizare.

Agregat de vopsit HVLP (High Volume Low Pressure – un volum mare la o presiune redusă, care nu depășește 0,7 bar), este un produs conceput pentru pulverizarea lacurilor pe bază de apă, bariuri, substanțe de protecție pentru lemn, grunduri pentru metale, emailuri ulei-fallice, emailuri acrilice destinate vopsirii prin pulverizare. Dispozitivul poate pulveriza și vopsele de perete; pe bază de latex. Cu toate acestea, cantitatea de diluant necesară pentru diluarea corectă a vopselei (funcționarea adecvată a agregatului) poate fi mai mare decât cea recomandată de producător. Scula electrică poate funcționa cu duze de diferite dimensiuni (1mm, 1,5mm, 1,8mm, 2,5mm).

4. Restricții de utilizare

Dispozitivul poate fi utilizat numai în conformitate cu "Condițiile admisibile de lucru", prezentate mai jos.

Sistemul de îmbinare a subsansamblurilor este adaptat la un pistol de pulverizare cu un rezervor mediu și un dispozitiv de suflare. Nu puteți utiliza unelte electrice pentru leșie, substanțe care conțin acizi, substanțe care conțin materiale străine, substanțe care conțin solvenți chimici. Modificările neautorizate ale construcției

meccanice și electrice, orice modificări, operațiile de întreținere care nu sunt descrise în manualul de utilizare vor fi considerate ilegale și vor duce la pierderea imediată a drepturilor de garanție, iar declarația de conformitate își va pierde valabilitatea.
Utilizarea neconformă cu destinație sau cu manualul de utilizare va duce la pierderea imediată a drepturilor de garanție.

Condițiile admisibile de lucru
S1 – funcționare continuă

5. Date tehnice

Model	DED7410	DED7413
Tensiunea de lucru [V]	230	
Frecvența [Hz]	50	
Putere de intrare nominală [W]	600	700
Presiunea de lucru [Bar]	0,15-0,35	0,15-0,35 bar
Lungimea furtunului flexibili [m]	1,6	1,5
Debitul de aer [l/min]	700	1650
Viteza livrării mediului [ml/min]	200-300	250-350
Viscozitatea max. a mediului [s]	40	90
Nivelul de vibrații măsurat pe mână [m/s ²]	2,35	<2,5
Incertitudinea măsurării vibrațiilor K [m/s ²]	1,5	1,5
Emisia de zgomot:		
Nivelul presiunii acustice L _{PA} [dB(A)]	95	74
Nivelul puterii acustice (L _{WA}) [dB(A)]	106	85
Incertitudinea măsurării (K _{PA})/ (K _{WA}) [dB(A)]	3	3
Greutate [kg]	3,2	3,3
Clasa de protecție	II	II
Protecție împotriva accesului direct	IP20	IP20

Informația privind vibrații și zgomot

Valoarea totală a vibrațiilor ah și nesiguranta măsurătorii au fost definite conform standardului EN 60745-1 și specificate în tabel.
Emisia zgomotului a fost definită conform EN 60745-1, valorile au fost specificate în tabel de mai sus.

ATENȚIE Zgomotul poate cauza deteriorarea auzului, utilizați întotdeauna protectoare de auz în timpul lucrului!

Valoarea totală declarată a vibrațiilor a fost măsurată în conformitate cu metoda standard de testare și poate fi utilizată pentru a compara un dispozitiv cu altul. Nivelul de vibrație poate fi de asemenea utilizat pentru a efectua o estimare preliminară a expunerii la vibrații.

Nivelul de vibrație în timpul utilizării efective a dispozitivului poate să difere de valorile declarate, în funcție de modul în care sunt utilizate uneltele de lucru, în special de tipul piesei prelucrate și de necesitatea de a specifica măsurile de protecție a operatorului. Pentru a estima cu exactitate expunerea în condiții reale de utilizare, trebuie luate în considerare toate etapele ciclului de operare, inclusiv perioadele când dispozitivul este oprit sau când este pornit, dar fără să fie utilizat pentru lucru.

6. Pregătirea pentru lucru

ATENȚIE Toate operațiile trebuie efectuate cu ștecherul scos din priză de curent.

Umplerea rezervorului înainte de vopsire

Pistolul de pulverizare constă dintr-un capac de rezervor și un tub care trage mediul și rezervorul. În rezervorul de aluminiu cu o capacitate de ~ 1l (fot. A.7) se toarnă mediul potrivit. Înșurubăm capacul pe rezervor. Mediul și diluantul trebuie să se potrivească reciproc. Utilizarea unui diluant care nu este în conformitate cu instrucțiunile producătorului poate provoca înfundarea pistolului. Trebuie utilizate vopselele destinate vopsirii prin pulverizare. Aceste informații sunt întotdeauna afișate pe ambalaj.

Montajul

Asamblarea se face cu ștecherul scos din priză. Pentru a pregăti dispozitivul pentru funcționare, conectați unitatea principală la pistol cu un furtun flexibil. Există prize de conectare pe ambele părți ale furtunului. Priza de conectare cu filet de un diametru mai mare trebuie fixată în priza principală a dispozitivului, în timp ce celălalt capăt trebuie plasat în priza pistolului de pulverizare (în partea superioară a mânerului, fot. D). Atunci când vopsiți cu dispozitivul în interiorul încăperii, nu uitați să protejați suprafața de murdărie. Dispozitivul care v-a fost furnizat are o curea montată. În plus, dotarea include un coș de plastic pentru plasarea pistolului, care este montat prin introducerea brațelor mânerului într-un corp din plastic.

7. Conectare la rețea

Înainte de a conecta dispozitivul la sursa de curent, asigurați-vă că tensiunea de alimentare corespunde cu valoarea specificată pe plăcuța de identificare. Instalația de alimentare trebuie să fie realizată în conformitate cu cerințele principale privind instalațiile electrice și să respecte dispozițiile privind siguranța utilizării. Parametrii de secțiune minimă a firului de alimentare și valorile nominale ale siguranței de protecție în funcție de puterea dispozitivului sunt specificate în tabelul de mai jos:

Puterea mașinii [W]	Secțiunea minimă a cablului [mm ²]	Valoarea minimă a siguranței tip C [A]
<700	0,75	6

Instalația trebuie să fie executată de un electrician autorizat. În cazul când folosiți cablurile prelungitoare, aveți grijă ca secțiunea firului să nu fie mai mică

decât cea cerută (vezi tabelul). În timpul lucrului cablul electric trebuie astfel poziționat, încât să nu fie expus la tăiere. Nu folosiți prelungitoare defecte. Verificați periodic starea tehnică a cablului de alimentare. Nu trageți de cablu.

8. Pornirea dispozitivului

ATENȚIE Înainte de a porni dispozitivul, efectuați obligatoriu operațiile descrise în capitolul "Pregătirea pentru lucru".

După asamblarea setului, apăsați butonul cu două poziții aflat în partea superioară a carcasei dispozitivului principal. Apăsarea întrerupătorului basculant în poziția „I” pornește dispozitivul. Apăsarea întrerupătorului în poziția „0” oprește dispozitivul.

9. Utilizarea dispozitivului

Pregătirea suprafeței de vopsire

Înainte de a începe vopsirea, nu uitați să pregătiți suprafața. Suprafața trebuie să fie curată și uscată. Nu vopsiți pe suprafețe cu grăsimi. Dacă suprafața este netedă, trebuie să fie mătușită, de exemplu cu hârtie abrazivă fină, iar apoi praful trebuie îndepărtat.

Mediul

Înainte de a utiliza mediul, verificați vâscozitatea cu cana atașată la dispozitiv, pentru a măsura vâscozitatea (măsurată în secunde). Cana trebuie umplută, ridicată la o înălțime de aproximativ 15-20 cm (gaura trebuie blocată). Apoi eliberați gaura și măsurați timpul până când fluxul este continuu. În momentul în care va întrerupe, terminăm măsurarea. Timpul de citire este vâscozitatea. Cu acest dispozitiv pot fi pulverizate vopsele, baițuri, etc. cu o vâscozitate de până la 30 s pentru DED7410 și 90s pentru DED7413 sau vopsele cu o diluție de până la 20% (conform recomandărilor producătorului). Mediul cu o diluție mai mică de 10%, 5% și o vâscozitate mai mare de 40s pentru DED7410 și 90s pentru DED7413 pot să nu fie bine pulverizate. Vopsirea corectă cu agregatul folosind vopsele pentru pereți, este posibilă atunci când cantitatea de diluant este mai mare decât cea recomandată de producător (ar trebui să fie aleasă experimental), de exemplu:

- 1) Beckers Vaggfarg, funcționare corectă la o diluție de ~30%
- 2) Decoral Acrylic W, funcționare corectă la o diluție de ~10%,
- 3) Luxens, funcționare corectă la o diluție de ~20%, 4) Magnat, funcționare corectă la o diluție de ~10%. Înainte de a începe vopsirea, efectuați un test pe carton, textură, placaj etc.

Vopsire

Tehnica HVLP se caracterizează printr-o eficiență ridicată. Dispozitivul este adaptat pentru a fi vopsit în trei setări: FORMA FLUXULUI DE PULVERIZARE (fig. G): flux vertical, orizontal și circular. Poziționarea fluxului mediului constă în deșurubarea inelului de protecție de pe pistol, iar după aceea rotirea capacului cu două duze în poziția corespunzătoare. Fluturii setați orizontal – fluxul mediului va fi vertical. Când fluturii sunt poziționați într-o poziție verticală, aceștia vor pulveriza pe orizontală. Setarea fluturilor la un unghi de 45 de grade – fluxul va avea o formă circulară. Rețineți, că nu ar trebui să pulverizați mediul până la capăt, deoarece acest lucru cauzează o distribuție neuniformă a mediului pe suprafață. Mediul care se acumulează la capătul duzei (uscat) trebuie îndepărtat cu un diluant adecvat.

Pistol de vopsire

Intensitatea pulverizării este setată prin butonul de reglare de pe partea din spate a pistolului. Cantitatea corectă de mediul este stabilită în modul următor: Dacă rotim spre dreapta, reducem cantitatea de vopsea (presăm intrarea până la capăt)

Ținând apăsat declanșatorul deșurubăm ușor butonul rotativ de reglare (vezi imag. E) pentru a obține cantitatea adecvată de mediul pe suprafața testată.

Mișcarea pistolului în timpul vopsirii trebuie să fie uniformă. Distanța duzei de la suprafață în timpul vopsirii trebuie să fie de aproximativ ~ 30cm.

Pentru a mări lățimea de vopsire și cantitatea de vopsea furnizată, utilizați o duză de 1,8 mm (utilizați pentru un mediu dens). Duza de 1,5 mm este o duză universală. Duza de 1,0 mm este recomandată pentru vopsire cu baițuri, lacuri pe bază de apă, grunduri.

10. Operații curente de mentenanță

ATENȚIE Toate operațiile de întreținere trebuie efectuate cu ștecherul scos din priză de curent.

Pistol de acoperire cu lac

Curățarea trebuie făcută cu un diluant adecvat (de exemplu apă)

În scopul utilizării pe termen lung a dispozitivului, este absolut necesar să îl curățați după fiecare vopsire.

1. Curățați recipientul cu mediul, umpleți-l cu un diluant (de ex. apă)
2. Strângeți bine pistolul de pulverizare
3. Porniți unitatea principală, direcționați pistolul de pulverizare într-un recipient gol și începeți să pulverizați agentul de curățare.
4. După golirea recipientului, umpleți-l cu un diluant și repetați procedura.
5. Repetați procedura până când se pulverizează un diluant curat din pistol. (apă)
6. Rezervorul trebuie păstrat curat
7. Verificați periodic etanșarea acului (în mânerul pistolului).

Reglarea jetului

Forma jetului de pulverizare este controlată prin schimbarea poziției garniturii duzei din pistolul de pulverizare
Pulverizarea orizontală, verticală, circulară (Fig G.): Forma fluxului de pulverizare.

Înlocuirea duzei și acului

1. Deșurubați inelul de fixare al capacului duzei
2. Scoateți capacul duzei
3. Cu ajutorul unei chei 13 deșurubați duza (în sensul acelor de ceasornic), introduceți una nouă și efectuați pașii de la 3 la 1
Apoi:

4. În partea din spate a pistolului, deșurubați capacul rotativ din oțel de reglare a acului
5. Apăsăți declanșatorul astfel încât acul să iasă (scoateți-l)
6. Introduceți acul din set (duză + ac)
7. Introduceți arcul și strângeți capacul rotativ din oțel

Accesorii recomandate

Pentru DED7410: Dispozitivul DED7410 este echipat în mod standard cu o duză de 1,5 mm. Suplimentar, puteți cumpăra duze cu un diametru de: 1,0mm- DED74101; 1,5mm- DED74105; 1,8mm- DED74108 împreună cu ac.

Pentru DED7413: Dispozitivul DED7413 este echipat în mod standard cu o duză de 1,8mm și 2,5mm. Suplimentar, puteți cumpăra duze cu un diametru de: 1,0mm- DED74131; 1,5mm- DED74133; 1,8mm- DED74135; 2,5mm- DED74138 împreună cu ac.

11. Piese de schimb si accesorii

Pentru a achiziționa piese de schimb și accesorii, contactați Service-ul Dedra Exim. Detaliile de contact pot fi găsite pe pagină 1 a manualului. Când comandați piese de schimb, vă rugăm să indicați numărul lotului aflat pe plăcuța de identificare și numărul piesei din schița de asamblare.

În perioada de garanție, reparațiile sunt efectuate conform regulilor menționate în talonul de garanție. Vă rugăm să predați produsul reclamat pentru reparație la locul de achiziție (vanzătorul este obligat să accepte produsul reclamat), trimiteți-l la centru de service aflat cel mai aproape de adresa de domiciliu (lista centrelor de service se află pe site-ul www.dedra.pl) sau expediați-l la service-ul central Dedra Exim. Vă rugăm amabil să anexați talonul de garanție completat. După perioada de garanție, reparațiile vor fi efectuate de service-ul central. Produsul deteriorat trebuie trimis la centrul de service (costul de expediție este suportat de utilizator).

12. Eliminarea individuală a defecțiunilor

ATENȚIE Înainte de a trece la eliminarea individuală a defecțiunilor, deconectați dispozitivul de alimentare.

Problema	Cauză	Soluție
Mediul nu acoperă	O cantitate mică de mediu	Deșurubați capacul de pe pistol spre stânga
	Mediu dens	Diluati mediul cu 10%
O ceață mare de pulverizare	Distanță prea mare de la suprafață	Micșorați distanța cu 30cm
	Mediul este prea diluat	Reduceți debitul de aer prin rotirea capacului rotativ de pe pistol spre stânga
Flux slab al mediului	Mediu dens	Diluati mediul cu 10%
	Debit de aer slab	Rotiți capacul rotativ de reglare a pulverizatorului pe pistol spre dreapta.
	Duză murdară	Curățați duza

13. Set de completare a dispozitivului

DED7410: 1. Unitate principală – 1 buc. 2. Pistol de pulverizare – 1 buc. 3. Coș pentru rezervor cu pistol – 1 buc. 4. Curea – 1 buc. 5. Rezervor din aluminiu – 1 buc. 6. Cană pentru măsurarea densității – 1 buc. 7. Cap pentru pompă – 1 buc. 8. Furtun flexibil – 1 buc.

DED7413: 1. Unitate principală – 1 buc. 2. Pistol de pulverizare – 1 buc. 3. Coș pentru rezervor cu pistol – 1 buc. 4. Curea – 1 buc. 5. Rezervor din aluminiu – 1 buc. 6. Cană pentru măsurarea densității – 1 buc. 7. Cap pentru pompă – 1 buc. 8. Duză 2,5 mm – 1 buc. 9. Duză 1,8 mm (pe pistol) – 1 buc.

14. Informații pentru utilizatori privind eliminarea utilajelor uzate

(se referă la gospodăria de casă)
 Simbolul prezentat, aplicat pe produse sau în documentația anexată, vă informează că acest tip de produse electrice sau electronice, care s-au defectat, nu trebuie aruncate la gunoi împreună cu deșeurile obișnuite. Procedura corectă în caz de utilizare, reciclare sau recuperare a subsansamblelor constă în predarea dispozitivului la centrul specializat de colectare, unde va fi recepționat gratuit. Informațiile despre locuri de colectare a utilajelor uzate, vor fi furnizate de autoritățile locale de ex. pe site-urile web acestora.

Utilizarea corectă a dispozitivului va permite păstrarea unor elemente valoroase și evitarea unui impact negativ asupra sănătății și mediului, care pot fi periclitare din cauza procedurilor necorespunzătoare de eliminare a deșeurilor.

Utilizatorii din țările membre Uniunii Europene

Dacă doriți să scăpați de dispozitive electrice sau electronice, vă rugăm să contactați cel mai apropiat centru de vânzare sau furnizorul, pentru informații suplimentare.

Eliminarea deșeurilor în țările din afara Uniunii Europene

Acest simbol se referă numai la țările membre ale Uniunii Europene. Dacă doriți să eliminați produsul respectiv, vă rugăm să contactați autoritățile locale sau vânzătorul pentru a obține informațiile despre modul corect de procedură.

Certificat de garanție

pentru

[Unitate pentru vopsire prin pulverizare]

Nr. de catalog: DED7410 / DED7413 Număr de lot:

(denumit în continuare Produs)

Data de cumpărare a produsului:

Ștampila vânzătorului

Data și semnătura vânzătorului:

Declarația Utilizatorului:

Confirm, că am fost informat în ceea ce privește condițiile de garanție și efectele nerespectării orientărilor cuprinse în manualul de utilizare și în Certificatul de garanție. Condițiile prezentei garanții îmi sunt cunoscute ce afirm cu semnătura mea de mână:

.....
 Data și locul
 semnătura Utilizatorului

I. Responsabilitatea pentru produs

1. **Garant** - DEDRA EXIM sp. z o.o. cu sediul în Pruszkow, adresa: ul. 3 Maja 8, 05-800 Pruszków, KRS 0000062517, Sąd Rejonowy dla m.st. Warszawy w Warszawie, XIV Wydział Gospodarczy Krajowego Rejestru Sądowego, Judecătoria Raională pentru o.c. Varșovia în Varșovia, Departamentul al XIV-a Economic al Registrului Național Juridic NIP [CIF] 527-020-49-33, Kapital zakładowy [capital social]: 100 980.00 zł..

2. În condițiile menționate în prezentul Certificat de garanție Garantul acordă garanție la produsul derivat din distribuția Garantului.

3. Responsabilitatea cu titlu de garanție cuprinde numai defectele care sau ivit din cauze datorate Produsului în momentul livrării acestuia Utilizatorului.

4. Cu titlu de garanție, Utilizatorul, obține dreptul la repararea gratis a Produsului, dacă defecțiunea s-a ivit în perioada de garanție. Modul de reparare a Produsului (metoda de executare a reparației) depinde de decizia Garantului. Dacă Garantul constată că Produsul nu poate fi reparat, Garantul își rezervă dreptul de a schimba piesa defectă sau total Produsul cu altul fără defecte sau de a micșora prețul Produsului ori de a se retrage de la Contract.

5. Față de Utilizatorul, care conform cu legea din data de 23 aprilie 1964 din Codul Civil, nu este un consumator, răspunderea Garantului pentru dauna rezultată din prezenta garanție și/ sau în legătură cu încheierea și executarea acesteia, indiferent de dreptul legal, este limitată maxim până la valoarea Produsului defect..

II. Perioada de garanție

Componentele Produsului acoperite de garanție	Durata de protecție a garanției
Unitate pentru vopsire prin pulverizare	24 luni, de la data cumpărării Produsului, înscrisă în prezentul Certificat de garanție

III. Condițiile de utilizare a garanției

1. Prezentarea de către Utilizator a Certificatului completat de garanție a Produsului și dovedirea împrejurărilor de cumpărare a Produsului de ex. prin prezentarea chitanței, facturi, etc. Pentru a efectua în mod eficient reclamația, se recomandă că Utilizatorul să trimită împreună cu Produsul reclamat, toate componentele menționate la "Completarea" Produsului în manualul de utilizare.

2. Respectarea de către Utilizator a recomandărilor din Manualul de utilizare și din Certificatul de garanție.

3. Garanția acoperă numai teritoriul Republicii Polonă și UE.

4. Garanția nu acoperă defecțiunile Produsului apărute în special din cauza:

a. Nerespectării de către Utilizator a condițiilor indicate în Manualul de utilizare, în special în domeniul de utilizare, întreținere și curățare corectă.

b. Utilizarea de către Utilizator a unor produse de curățare sau substanțe de conservare care sunt neadecvate cu Manualul de utilizare;

c. Depozitare necorespunzătoare și transportul necorespunzător al Produsului de către Utilizator;

d. Modificări și/sau reconstrucții arbitrare a Produsului de către Utilizator;

e. Utilizarea în Produs de către Utilizator a unor materiale consumabile neconforme cu manualul de utilizare

5. Utilizatorul care conform cu legea din data de 23 aprilie 1964 din Codul Civil nu este un consumator, pierde garanția pentru Produsul, în care:

- numerele de serie, marcarea datelor și plăcuțele cu datele tehnice au fost îndepărtate de către Utilizator;

- sigiliile existente au fost deteriorate de Utilizator sau au urme rălămate din manipularea de către utilizator la acestea.

6. **Atenție!** Operațiile legate cu utilizarea de fiecare zi, descrise în manualul de utilizare, Utilizatorul execută singur pe costul său.

IV. Procedura de reclamație

1. Dacă se constată că Produsul nu funcționează corect, Înainte de a depune reclamația trebuie să Vă asigurați dacă toate operațiunile descrise în manualul de utilizare au fost executate corect.

2. Sesizați imediat reclamația, cel mai bine în termen de 7 zile de la data la care ați observat defectul produsului. Utilizatorul care conform cu legea din data de 23 aprilie 1964 din Codul Civil nu este un consumator, pierde garanția pentru Produs dacă reclamația nu depune în termen de până de 7 zile.

3. Sesizarea reclamației se face de ex. la la punctul de cumpărare a Produsului, la service-ul de garanție sau se poate trimite în scris pe adresa: DEDRA EXIM sp. z o.o., ul. 3 Maja 8, 05-800 Pruszków.

4. Utilizatorul poate să deponă reclamația prin formularul accesibil pe pagina de internet www.dedra.pl. ("Formular pentru sesizarea reclamației cu titlu de garanție").

5. Adresele service-urilor de garanție din fiecare stat sunt accesibile pe pagina www.dedra.pl. Dacă service-ul lipsește în statul adecvat, trimiteți sesizările de reclamație cu titlu de garanție pe adresa: DEDRA EXIM sp. z o.o. ul. 3 Maja 8, 05-800 Pruszków (Polonia).

6. Luând în considerare siguranța Utilizatorului se interzice utilizarea Produsului defect.

7. Atenție!!! Utilizarea Produsului defect este periculos pentru sănătatea și viața Utilizatorului.

8. Executarea obligațiilor rezultate din garanție va avea loc în termen de 14 zile lucrătoare, calculate de la data furnizării de către Utilizator a Produsului reclamat.

9. Înainte de furnizare a Produsului reclamat se recomandă curățirea acestuia. Se recomandă de a se asigura bine Produsul împotriva distrugerii în timpul transportului (se recomandă să trimiteți produsul reclamat în ambalajul original).

10. Perioada de garanție va fi prelungită cu durata în care, din cauza defectului Produsului acoperit de garanție Utilizatorul nu l-a putut să-l utilizeze, Garanția nu oprește, nu limitează și nu suspendează drepturile Utilizatorului rezultate din dispozițiile privind garanția pentru vicile produsului vândut.

DE Inhaltsverzeichnis

1. Photos und Abbildungen
2. Gerätebeschreibung
3. Einsatzgebiete
4. Einsatzzeinschränkungen
5. Technische Daten
6. Vorbereitungen vor dem Einsatz
7. Netzanschluss
8. Gerät einschalten
9. Gerätegebrauch
10. Gerätebedienung
11. Ersatzteile und Zubehör
12. Störungen selbst beseitigen
13. Gerätekomponenten
14. Hinweis für die Benutzer zur Entsorgung von elektrischen und elektronischen Altgeräten
15. Garantiekunde

Übersetzung der Originalanleitung

Die Konformitätserklärung wurde dieser Anleitung separat beigefügt. Fehlende Konformitätserklärung ist nach Rücksprache bei Dedra Exim Sp. z o.o. einzuholen.

Allgemeine Sicherheitsbestimmungen wurden dieser Anleitung als ein separates Heft beigefügt.

⚠️ WARNUNG. Alle mit **versehenen Warnungen und alle Hinweise** **gründlich lesen.** Bei Nichtbeachten der folgenden Warnungen und Sicherheitshinweise kann es zum elektrischen Schlag, einem Brand oder ernsthaften Verletzungen kommen. **Alle Warnungen und Hinweise für den künftigen Gebrauch aufbewahren.**

2. Gerätebeschreibung

Abb. A: 1.Spritzpistole, 2.Ein/Aus-Schalter, 3.Schultergurt, 4.Kunststoffschlauch, 5.Aggregat, 6.Tankkorb, 7.Aluminiumtank.

3. Gerätebestimmung

Es ist zulässig, das Gerät bei Bau- und Renovierungsarbeiten, in Reparaturwerkstätten und bei Amateurarbeiten unter gleichzeitiger Einhaltung der Verwendungsbedingungen und zulässigen Arbeitsbedingungen, die in der Bedienungsanleitung enthalten sind, zu nutzen. Das HVLP-Farbspritzgerät (High Volume Low Pressure - hohes Volumen bei niedrigem Druck, nicht mehr als 0,7 bar) ist ein Produkt zum Spritzen von Farben auf Wasserbasis, Beizen, Holzschutzmitteln, Metallgrundierungen, Öl-Phthalat-Lacken, Acryl-Lacken, die für Spritzlackierungen bestimmt sind. Das Gerät eignet auch zum Verspritzen von Latexwandfarben, wobei sich die zu entsprechender Farbenverdünnung bzw. Aggregatfunktion notwendige Verdünnermenge größer als die vom Hersteller empfohlene erweisen kann.

Das Elektrowerkzeug kann mit unterschiedlich dimensionierten Düsen (1mm, 1.5mm, 1.8mm, 2.5 mm) zum Einsatz kommen.

4. Einsatzzeinschränkungen

Das Gerät darf nur gemäß den folgenden „Zulässigen Betriebsbedingungen“ betrieben werden.

Eigenhändige Änderungen des Geräteaufbaus, jegliche Umbauten bzw. Bedienungen, die in der Bedienungsanleitung nicht beschrieben werden, gelten als rechtswidrig und führen zum sofortigen Verlust der Garantieansprüche und der Gültigkeit der Konformitätserklärung.

Der Gerätegebrauch entgegen der Bestimmung oder der Bedienungsanleitung führt zum sofortigen Verlust der Garantieansprüche.

Das Anschlusssystem der Baugruppen ist an Spritzpistole mit einem Mediumbehälter und einer Blausvorrichtung angepasst. Das Elektrowerkzeug kann nicht für Laugen oder säurehaltige bzw. Fremdmaterial oder

Chemielösemittel enthaltende Stoffe verwendet werden. Willkürliche Änderungen am mechanischen bzw. Das Gerät darf nur gemäß den folgenden „Zulässigen Betriebsbedingungen“ betrieben werden.

Eigenhändige Änderungen des Geräteaufbaus, jegliche Umbauten bzw. Bedienungen, die in der Bedienungsanleitung nicht beschrieben werden, gelten als rechtswidrig und führen zum sofortigen Verlust der Garantieansprüche und der Gültigkeit der Konformitätserklärung.

Der Gerätegebrauch entgegen der Bestimmung oder der Bedienungsanleitung führt zum sofortigen Verlust der Garantieansprüche.

Zulässige Betriebsbedingungen S1 – Dauerbetrieb

5. Technische Daten

Model	DED7410	DED7413
Betriebsspannung [W]	230	
Frequenz [Hz]	50	
Nennleistungsaufnahme [W]	600	700
Betriebsdruck [Bar]	0,15-0,35	0,15-0,35 bar
Schlauchlänge [m]	1,6	1,5
Luftströmmenge [l/min]	700	1650
Geschwindigkeit der Mediumversorgung [ml/min]	200-300	250-350
Max. Mediumviskosität [s]	40	90
Schwingungspegel gemessen am Handgriff [m/s ²]	2,35	<2,5
Messunsicherheit K [m/s ²]	1,5	1,5
Lärmemission:		
Schalldruckpegel L _{pA} [dB(A)]	95	74
Schalleistungspegel L _{WA} [dB(A)]	106	85
Messunsicherheit (K _{pA})/ (K _{WA}) [dB(A)]	3	3
Gewicht [kg]	3,2	3,3
Schutzart	II	II
Schutz gegen Direktzugriff	IP20	IP20

und den Vibrationen

Der Gesamtwert der Vibrationen a_v und die Messunsicherheit wurden nach EN 60745- 1 ermittelt und in der Tabelle aufgeführt.

Die Lärmemission wurde nach EN 60745- 1, ermittelt und die Werte sind in der vorgenannten Tabelle aufgeführt.

⚠️ ACHTUNG Der Lärm kann Gehörschäden herbeiführen, deshalb ist ein Gehörschutz bei der Arbeit zu tragen!

Der deklarierte Gesamtwert von Vibrationen wird nach einem standardmäßigen Prüfverfahren ermittelt und kann zum gegenseitigen Gerätevergleich verwendet werden. Der genannte Vibrationswert kann auch für eine Erstbeurteilung der Vibrationswerte verwendet werden. Der Vibrationswert kann beim Vorreinsatz in Abhängigkeit von der Gebrauchsweise der Werkzeuge, insbesondere von der jeweiligen Werkstückbeschaffenheit, sowie von der erforderlichen Festlegung der Schutzmaßnahmen für den Bediener, von den deklarierten Werten abweichen. Um die Exposition unter den Ist-Einsatzbedingungen genau ermitteln zu können, sind alle Schritte des jeweiligen Prozesses zu berücksichtigen, die auch die Zeiträume umfassen, wenn das Werkzeug ausgeschaltet bzw. eingeschaltet bleibt, aber nicht eingesetzt wird.

6. Vorbereitungen vor dem Einsatz

⚠️ ACHTUNG Zuerst Stecker ziehen, erst dann jegliche Bedienung vornehmen.

Behälter füllen vor Anstricharbeiten

Die Spritzpistole besteht aus Behälterdeckel, Mediumansaugrohr und Behälter. Den Alu-Behälter mit ca. 1 l Volumen (Abb. A.7) mit entsprechendem Medium befüllen und den Deckel an Behälter anschrauben. Medium und Verdünnungsmittel müssen zueinander passen. Wird ein dem Herstellerhinweis nicht entsprechender Verdünnungsmittel verwendet, kann es zum Verstopfen der Spritzpistole kommen. Nur Farben einsetzen, die zum Spritzanstrich geeignet sind. Der entsprechende Hinweis wird vom Hersteller immer am Gebinde angegeben.

Montage

Der Zusammenbau kann nur bei gezogenem Stromstecker erfolgen. Um das Gerät zum Einsatz vorzubereiten, ist das Hauptgerät mit der Pistole über den Schlauch zu verbinden. Auf beiden Schlauchenden befinden sich Anschlussstutzen. Der Stutzen mit größerem Durchmesser ist in das Sitzloch des Hauptgerätes und das andere Ende in das Sitzloch der Spritzpistole (am oberen Griffende, siehe Abb. D) einzustecken. Bei Spritzgeräteeinsatz im Rauminnen ist darauf zu achten, die Oberfläche gegen Verschmutzung zu sichern. Das Ihnen gelieferte Gerät ist mit einem Traggurt versehen. Zusätzlich befindet sich ein Plastikkorb zur Ablage der Spritzpistole im Zubehör, der durch Einschieben der Griffschenkel in den Plastikkörper anzubringen ist.

7. Netzanschluss

Vor dem Netzanschluss des Gerätes sicherstellen, dass die Versorgungsspannung dem Wert laut dem Typenschild entspricht.

Die Elektroinstallation muss gemäß den grundlegenden Anforderungen an Elektroinstallationen hergestellt werden und die Anforderungen an den sicheren Gebrauch erfüllen. Die Parameter des Stromkabel-Mindestquerschnittes sowie des Sicherungsstromwertes hängen von der Geräteleistung ab und werden in der folgenden Tabelle aufgeführt:

Machinenleistung [W]	Min. Drahtschnitt [mm ²]	Min. Sicherungsgröße Typ C [A]
<700	0,75	6

Die Netzinstallation muss von einem Fachelektriker verlegt werden. Bei erforderlichen Verlängerungskabeln darf der Leitungsquerschnitt den erforderlichen Wert nicht unterschreiten (s. Tabelle). Das Elektrokabel ist so zu verlegen, dass es beim Gerätebetrieb nicht durchschnitten wird. Nicht funktionsfähige Verlängerungskabel nicht gebrauchen. Technische Beschaffenheit des Versorgungskabels regelmäßig nachprüfen. Gerät nicht am Versorgungskabel ziehen.

8. Gerät einschalten

ACHTUNG Die Tätigkeiten laut Kap. „Vorbereitungen vor dem Einsatz“ unbedingt vornehmen, bevor das Gerät in Betrieb genommen wird“.

Nach der Montage des Sets den Ein/Aus-Schalter auf der Oberseite des Gehäuses des Hauptgeräts drücken. Durch Drücken des Wippschalters in Position „I“ wird das Gerät gestartet. Durch Drücken des Schalters in Position „0“ wird das Gerät ausgeschaltet.

9. Gerätegebrauch

Oberflächenaufbereitung zum Spritzauftrag

Vor dem Lackieren ist die Oberflächenaufbereitung zu berücksichtigen. Die Oberfläche muss sauber und trocken sein. Nicht auf fetten Oberflächen lackieren. Glatte Oberflächen sind zuerst z.B. mit feinem Schmiergelpapier zu mattieren und dann der Staub zu entfernen.

Spritzmedium

Vor Verarbeitung ist die Viskosität des Mediums (gemessen in Sekunden) mit entsprechendem, dem Gerät beigelegten Messbecher zu prüfen. Der Becher ist aufzufüllen und in eine Höhe von ca. 15-20 cm zu bringen (Loch verschlossen). Dann ist das Loch freizumachen und die Zeit zu messen, wie lange der Durchfluss noch stetig bleibt. Bei dessen Abbrechen ist die Messung zu beenden. Die abgelesene Zeit steht für Viskosität. Mit dem Gerät können Lacke, Beizen etc. mit einer Viskosität bis zu 30s für DED7410 und 90s für DED7413 bzw. Farben mit einer Verdünnung bis zu 20% (nach Empfehlungen des Herstellers) verspritzt werden. Medien mit einer Verdünnung von unter 10%, 5% und einer Viskosität von über 40s für DED7410 und 90s für DED7413 können nicht ordnungsgemäß zerstäubt werden. Wandfarben können mit dem Gerät nur dann einwandfrei aufgetragen werden, wenn die Verdünnermenge die Herstellerwerte übersteigt (versuchsweise zu ermitteln), z.B.:

- 1) Beckers Vaggfarg, einwandfreie Funktion bei einer Verdünnung von ca. 30%
- 2) Decoral Acrylic W, einwandfreie Funktion bei einer Verdünnung von ca. 10%,
- 3) Luxens, einwandfreie Funktion bei einer Verdünnung von ca. 20%, 4) Magnat, einwandfreie Funktion bei einer Verdünnung von ca. 10%. Vor dem Lackieren ist ein Versuch auf Karton, Pappe, Sperrholz etc. vorzunehmen.

Lackieren/Spritzaufträgen

Die HVLP-Technik zeichnet sich durch ihre Effizienz aus. Das Gerät ist zum Lackieren bei drei Einstellungen der Spritzstrahlform (Abb. G), d.h. Vertikal-, Horizontal- und Rundstrahl geeignet. Das Positionieren des Mediumstrahls besteht darin, den Sicherungsring an der Spritzpistole loszuschrauben und dann der Aufsatz mit zwei Düsen in entsprechende Position umzudrehen. Bei horizontal eingestellten Flügeln wird der Mediumsstrahl senkrecht und bei deren vertikaler Einstellung flach positioniert. Eine Schräge Einstellung der Flügel (45 Grad) ergibt runde Spritzstrahlform. Es ist zu beachten, dass der Spritzvorgang nicht bis zum Äußersten abläuft, weil dies zu einer ungleichmäßigen Verteilung des Mediums über die Oberfläche führen kann. Das sich am Düsenende ansammelnde (angetrocknete) Medium ist mit entsprechendem Verdüner zu beseitigen.

Spritzpistole

Der Zerstäubungsgrad wird über den Einstellgriff hinten an der Spritzpistole verstellt. Die entsprechende Mediumsmenge wird wie folgt eingestellt: Durch Rechtsdrehen wird die Farbspritzmenge reduziert (den Zulauf bis zum Anschlag unterdrücken)

Den Abzug gedrückt haltend, den Einstellgriff langsam aufdrehen (siehe Abb. E) bis die entsprechende Mediumsmenge an der Testoberfläche erreicht wird. Die Bewegung der Pistole während des Spritzauftrags muss gleichmäßig sein. Der Düsenabstand von der Oberfläche beim Auftrag hat ca. 30cm zu betragen. Für eine größere Auftragsbreite bzw. Lackzuführung ist die 1.8 mm Düse einzusetzen (für dickere Medien verwenden). Die 1.5mm Düse ist eine Allzweckdüse. Die 1.0mm Düse wird für den Auftrag von Beizen, Wasserlacken und Grundfarben empfohlen.

10. Gerätebedienung

ACHTUNG Zuerst Stecker ziehen, erst dann jegliche Bedienung vornehmen.

Farbspritzpistole

Die Pistole ist mit entsprechendem Verdüner (z.B. Wasser) zu reinigen. Für eine hohe Lebensdauer des Gerätes ist dieses nach jedem Lackiervorgang unbedingt zu reinigen.

1. Der Behälter ist vom Medium zu reinigen und mit Verdüner (z.B. Wasser) zu befüllen
2. Die Spritzpistole fest anschrauben
3. Das Hauptgerät einschalten, die Spritzpistole in leeren Behälter richten und die Zerstäubung des Reinigungsmittels starten.
4. Ist der Behälter entleert worden, diesen mit Verdüner erneut befüllen und den Vorgang wiederholen.
5. Die Tätigkeiten solange wiederholen bis nur reiner Verdüner (Wasser) aus der Pistole auszutreten beginnt.
6. Den Behälter immer sauber halten.
7. Die Nadeldichtung (im Pistolengriff) wiederkehrend nachprüfen.

Strahlregelung

Die Verstellung der Spritzstrahlform erfolgt durch Positionswechsel der Lasche mit Düsen an der Spritzpistole.

Spritzstrahl waagrecht, senkrecht, rund (s. Abb. G): Spritzstrahlform.

Austausch Düse und Nadel

1. Den Fixiering der Düsenhülle abschrauben.
 2. Düsenhülle abnehmen.
 3. Düse mit dem Schlüssel 13 (im Uhrzeigersinn) abschrauben, neue Düse anbringen und die Tätigkeiten in Schritten von 3 bis 1 durchführen.
- Danach:
4. Den Stahl-Regeldrehgriff für Nadelvorsprung hinten an der Pistole herauserschrauben.
 5. Den Abzug so drücken, dass die Nadel ausfährt (diese herausziehen)
 6. Nadel vom Satz (Düse + Nadel) einschieben
 7. Die Feder einlegen und den Stahl-Drehgriff festschrauben

Empfohlene Accessoires

Für DED7410: Das Spritzgerät DED7410 ist standardmäßig mit einer 1,5mm Düse ausgestattet. Zusätzlich können Düsen mit Durchmessern 1,0mm-DED74101; 1,5mm- DED74105; 1,8mm- DED74108 samt Nadel dazugekauft werden.

Für DED7413: Das Spritzgerät DED7413 ist mit einer 1.8mm und einer 2.5mm Düse ausgestattet. Zusätzlich können Düsen mit Durchmessern 1,0mm-DED74131; 1,5mm- DED74133; 1,8mm- DED74135; 2,5mm-DED74138 samt Nadel dazugekauft werden.

11. Ersatzteile und Zubehör

W Bei erforderlichem Ersatzteil- oder Zubehörkauf ist Kontakt mit dem Service der Fa. Dedra Exim aufzunehmen – siehe Kontaktangaben auf S. 1 dieser Anleitung. In der Ersatzteilbestellung ist die auf dem Typenschild angegebene Chargen-Nr. und die Teilenummer gemäß der Übersichtszeichnung anzugeben. Die Reparaturen während der Garantiedauer werden gemäß der Garantiekunde durchgeführt. Das reklamierte Produkt ist zur Reparatur in der jeweiligen Verkaufsstelle abzu-liefern (der Gerätehändler ist verpflichtet, das reklamierte Produkt in Empfang zu nehmen), an die nächstgelegene Reparaturwerkstatt (Liste der Reparaturwerkstätten siehe: www.dedra.pl) oder an den Zentralservice der Fa. Dedra Exim zu schicken. Die ausgefüllte Garantiekunde ist mitzugeben. Nach Ablauf der Garantiedauer werden die Reparaturen durch den Zentralservice der Fa. Dedra Exim durchgeführt. Das beschädigte Produkt ist beim Service abzuliefern, die Sendungskosten werden vom Betreiber getragen.).

12. Störungen selbst beseitigen

ACHTUNG Zuerst Stecker des Gerätes ziehen, erst dann Störungen selbst beseitigen

PROBLEM	URSACHE	LÖSUNG
Medium deckt nicht	Mediumsmenge unzureichend	Drehgriff an Spritzpistole links abschrauben
	Medium dickflüssig	Medium um 10% verdünnen
Starker Lacknebel	Abstand von der Oberfläche zu groß	Abstand auf 30cm reduzieren
	Medium zu dünnflüssig	Luftdurchsatz durch Linksdrehen des Drehgriffs an der Pistole reduzieren
Mediumsstrahl zu schwach	Medium dickflüssig	Medium um 10% verdünnen
	Luftdurchsatz zu schwach	Den Durchsatzregelgriff an der Pistole nach rechts drehen
	Düse verunreinigt	Düse reinigen

13. Gerätekomponenten

DED7410: 1.Hauptgerät – 1 Stück; 2. Spritzpistole – 1 Stück; 3. Korb für Behälter mit Pistole – 1 Stück; 4.Traggurt – 1 Stück; 5. Alu-Behälter – 1 Stück; 6. Viskositätsmessbecher – 1 Stück; 7. Pumpaufsatz – 1 Stück; 8. Schlauch – 1 Stück

DED7413: 1. Hauptgerät – 1 Stück; 2. Spritzpistole – 1 Stück; 3. Korb für Behälter mit Pistole – 1 Stück; 4.Traggurt – 1 Stück; 5. Alu-Behälter – 1 Stück; 6. Viskositätsmessbecher – 1 Stück; 7. Pumpaufsatz – 1 Stück; 8. Düse 2,5 mm – 1 Stück; 9. Düse 1,8 mm (in der Pistole) – 1 Stück

14. Nutzerinformationen über die abgabe von gebrauchten elektro- und elektronik-altgeräten

(betrifft Haushalte)

Das hier abgebildete Symbol auf Produkten oder auf der beigefügten Dokumentation informiert, dass man gebrauchte Elektro- und Elektronik-Altgeräte nicht mit dem Haushaltsmüll wegwerfen darf. Das richtige Verhalten im Falle von Beseitigung, erneuter Benutzung oder Recycling von Unterbauelementen besteht in der Übergabe von gebrauchten Elektro- und Elektronik-Altgeräten an Fachabnahmepunkte, wo sie kostenlos abgenommen werden. Informationen über die Fachabnahmepunkte bekommen Sie bei der lokalen Behörde.

Die richtige Verwertung der Geräte erlaubt wichtige Rohstoffe zu behalten und die negative Einwirkung auf die Gesundheit und die Umwelt zu vermeiden. Die unsachgemäße Verwertung wird mit Strafen laut den entsprechenden Lokalvorschriften bestraft.

Nutzer in den EU-Ländern

Wenn Sie die Elektro- und Elektronische Geräte abgeben möchten, melden Sie sich bitte einem nächst gelegenen Verkaufspunkt oder bei dem Lieferanten, der Ihnen weitere Informationen erteilt.

Das Entsorgen von Abfällen in Ländern außerhalb der EU

Dieses Symbol betrifft nur EU-Länder.

Wenn Sie die Elektro- und Elektronische Geräte abgeben möchten, melden Sie sich bitte einem nächst gelegenen Verkaufspunkt oder bei dem Lieferanten, der Ihnen weitere Informationen erteilt.

Garantiekarte

für

[Aggregat zum spritzlackieren]

Katalognummer: DED7410 / DED7413 Lotnummer:

(im Weiteren **Produkt** genannt)

Kaufdatum des Produkts:

Stempel des Verkäufers

Datum und Unterschrift des Verkäufers:

Erklärung des Benutzers:

Ich bestätige, dass ich über die Bedingungen der Garantie sowie Folgen der Nichtbeachtung von den in der Bedienungsanleitung und Garantiekarte enthaltenen Anweisungen informiert wurde. Die Bedingungen dieser Garantie sind mir bekannt, was ich mit meiner eigenhändigen Unterschrift bestätige:

.....

.....

Datum und Ort

Unterschrift des Käufers

I. Haftung für das Produkt

1. **Garant** - DEDRA EXIM sp. z o.o. mit Sitz in Pruszków, Adresse: ul. 3 Maja 8, 05-800 Pruszków, Reg.-Nr. KRS 0000062517, Amtsgericht für Warschau, XIV Wirtschaftsabteilung des Nationalen Gerichtsregisters, Steuernummer 527-020-49-33, Stammkapital: 100 980.00 zł.
2. Zu den in dieser Garantiekarte bestimmten Bedingungen erteilt der Garant hiermit Garantie für das Produkt, das vom Vertrieb des Garants stammt.
3. Die Garantiehaftung umfasst nur Mängel, deren Entstehung auf die im Produkt zum Zeitpunkt seiner Aushändigung dem Benutzer enthaltenen Fehler zurückzuführen ist.
4. Im Rahmen der Garantie gewinnt der Benutzer das Recht zur kostenlosen Reparatur des Produkts, soweit der Mangel innerhalb der Garantiezeit offenbart wurde. Die Art und Weise, auf die das Produkt repariert wird (Methode der Reparatur) wird vom Garanten bestimmt. Falls der Garant feststellt, dass die Reparatur nicht möglich ist, behält sich der Garant das Recht vor, das mangelhafte Element oder das ganze Produkt gegen ein freies von Mängeln zu tauschen, den Preis des Produkts zu mindern oder vom Vertrag abzutreten.
5. Gegenüber einem Benutzer, der kein Verbraucher im Sinne des Gesetzes vom 23. April 1964 Zivilgesetzbuch ist, ist die Schadensersatzhaftung des Garanten für die sich aus dieser Garantie ergebenden und/oder im Zusammenhang mit ihrer Erteilung und Ausübung stehenden Schäden, ohne Rücksicht auf den Rechtstitel, maximal auf den Wert des mangelhaften Produkts begrenzt.

II. Garantiezeit

Elemente des Produkts, die mit der Garantie umfasst sind	Dauer des Garantieschutzes
Aggregat zum spritzlackieren	24 Monate ab dem Kaufdatum des Produkts das auf dieser Garantiekarte angegeben ist

III. Bedingungen der Inanspruchnahme der Garantie

1. Vorlegung der ausgefüllten Garantiekarte vom Benutzer sowie Glaubhaftmachung der Kaufumstände vom Benutzer, z.B. durch Vorlegung eines Kassenbelegs, einer Rechnung, usw. Damit die Reklamation reibungslos durchgeführt werden kann, wird es empfohlen, dass der Benutzer alle in dem "Lieferumfang" genannten Elemente, der in der Bedienungsanleitung beschrieben wurde, zusammen mit dem Produkt zur Reklamation abgibt.
2. Beachtung der in der Bedienungsanleitung und Garantiekarte enthaltenen Anweisungen vom Benutzer.
3. Die Garantie umfasst nur das Gebiet der Republik Polen und der EU.
4. Die Garantie umfasst nicht die Mängel des Produkts, die infolge von folgenden Ursachen entstanden sind:
 - a. Nichtbeachtung der in der Bedienungsanleitung bestimmten Bedingungen vom Benutzer, insbesondere in Bezug auf richtige Nutzung, Wartung und Reinigung;
 - b. Verwendung von Reinigungs- oder Wartungsmitteln vom Benutzer, die im Widerspruch zu der Bedienungsanleitung stehen;
 - c. Unrichtige Aufbewahrung und unrichtiger Transport des Produkts vom Benutzer;
 - d. Eigenmächtige Veränderungen und/oder Umbauten am Produkt vom Benutzer, die mit dem Garant nicht abgestimmt wurden;
 - e. Verwendung von Betriebsmaterialien und Ersatzteilen vom Benutzer, die im Widerspruch zu der Bedienungsanleitung stehen.
5. Der Benutzer, der kein Verbraucher im Sinne des Gesetzes vom 23. April 1964 Zivilgesetzbuch ist, verliert Garantieansprüche für das Produkt, an dem:
 - Seriennummer, Datumsangaben und Typenschilder vom Benutzer entfernt, verändert oder beschädigt wurden;

- Plomben vom Benutzer beschädigt wurden oder Spuren des Hantierens an ihnen tragen.

6. **Achtung!** Die mit täglicher Bedienung des Produkts verbundenen Tätigkeiten, die sich u.a. aus der Bedienungsanleitung ergeben, sind vom Benutzer auf eigene Rechnung und eigene Kosten auszuführen.

IV. Reklamationsverfahren

1. Falls unrichtige Arbeit des Produkts festgestellt wird, soll man sich vor der Anmeldung der Reklamation vergewissern, dass alle insbesondere in der Bedienungsanleitung bestimmten Bedientätigkeiten richtig ausgeführt wurden.
2. Die Reklamation soll man unverzüglich, am besten innerhalb von 7 Tagen ab Feststellung des Mangels am Produkt anmelden. Der Benutzer, der kein Verbraucher im Sinne des Gesetzes vom 23. April 1964 Zivilgesetzbuch ist, verliert Garantieansprüche für das Produkt, im Falle, wenn die Reklamation nicht innerhalb von 7 Tagen angemeldet wird.
3. Die Reklamation kann u.a. am Verkaufsort, an dem das Produkt gekauft wurde, beim Garantieservice oder schriftlich auf folgende Adresse angemeldet werden: DEDRA EXIM sp. z o.o., ul. 3 Maja 8, 05-800 Pruszków.
4. Der Benutzer kann die Reklamation unter Verwendung des Formulars anmelden, das auf der Internet www.dedra.pl zugänglich ist. ("Formular zur Anmeldung der Reklamation aufgrund der Garantie").
5. Die Adressen von Garantieservice-Stellen für jeweilige Länder sind auf der Internetseite www.dedra.pl zugänglich. Im Falle, wenn keine Garantieservice-Stelle im jeweiligen Land vorhanden ist, soll man die Reklamationsanmeldung aufgrund der Garantie an folgende Adresse richten: DEDRA EXIM sp. z o.o. ul. 3 Maja 8, 05-800 Pruszków (Polen).
6. Im Hinblick auf die Sicherheit des Benutzers ist die Nutzung eines mangelhaften Produkts untersagt.
7. Achtung!!! Nutzung eines mangelhaften Produkts gefährdet der Gesundheit und dem Leben des Benutzers.
8. Erfüllung der sich aus der Garantie ergebenden Pflichten erfolgt innerhalb von 14 Werktagen ab der Rückgabe des beanstandeten Produkts vom Benutzer.
9. Vor der Rückgabe des mangelhaften Produkts zur Reklamation soll man es reinigen. Das beanstandete Produkt soll sorgfältig vor möglichen Beschädigungen während des Transports abgesichert werden (es wird empfohlen das beanstandete Produkt in Originalverpackung zu bringen).
10. Die Garantiezeit wird um die Zeit verlängert, in der der Benutzer das mit der Garantie umfasste Produkt infolge des Mangels nicht benutzen konnte. Die sich aus den Vorschriften über die Gewährleistung für Mängel von verkauften Sachen ergebenden Rechte des Benutzers werden von dieser Garantie weder ausgeschlossen noch eingeschränkt oder eingestellt

Dedra Exim Sp. z o.o.
ul. 3 Maja 8, 05-800 Pruszków
Tel. +48 22 73 83 777, fax +48 22 73 83 779
www.dedra.pl, serwis@dedra.pl

Adnotacje o dokonanych naprawach / Záznamy o provedených opravách / Záznamy o vykonaných opravách / Pastabos apie atliktą remontą / Piezīmes par veikto remontu / Fejlegyzések az elvégzett javításokról / Mențiuni cu privire la reparațiile efectuate / Vermerke über ausgeführte reparaturen

<p>Data zgłoszenia do naprawy / Datum nahlášení k opravě / Dátum odovzdania do opravy / Atidavimo remontui data / Produkta nodošanas remontā datums / A javitāsa tērtēnō bejelenítés dátuma / Data predării la reparație / Datum der Anmeldung zur Reparatur</p>	<p>Data wykonania naprawy / Datum provedení opravy / Dátum vykonania opravy / Remonto data / Remonta datums / A javitās datums / Data efectuării reparației / Datum der Ausführung der Reparatur</p>	<p>Zakres naprawy, opis czynności naprawczych / Rozsah opravy, popis úkonů / Rozsah opravy, opis vykonaných opravných činností / Remonto apimītis, remonto darbu aprāšymas / Remonta apjoms, remontdarbu apraksts / A javitās tarīalma, a javitāsi mūveletek leírása / Domeniul de reparație, descrierea operațiilor de reparație / Umfang der Reparatur, Beschreibung der Tätigkeiten</p>	<p>Podpis wykonującego naprawę / Podpis opraváře / Podpis osoby vykonávající opravy / Remontā atlikaņcīo asmens parašas / Remonta veicēja paraksts / A javitāst vėgžō alālrāsa / Semnătura persoanei care a efectuat reparația / Unterschrift der die Reparatur ausführenden Person</p>